

- Ⓓ Montage- und Gebrauchsanleitung
- ⒼⒷ Installation and operating instructions
- Ⓕ Notice de montage et mode d'emploi
- ⒼⓃ Installatie- en gebruikshandleiding
- Ⓘ Istruzioni di montaggio e per l'uso
- Ⓔ Instrucciones de instalación y funcionamiento
- Ⓟ Instrukcja montażu i obsługi
- ⒹⓀ Monterings- og brugsanvisning



Reinigung und Pflege | Care and cleaning | Nettoyage et entretien
Reiniging en onderhoud | Manutenzione e pulizia | Cuidado y limpieza
Czyszczenie i pielęgnacja | Rengøring og pleje

D	HEWI Support	0049 5691 82-300 (D) 00 800 4394 4394 (A, CH Freecall Festnetz)
GB	HEWI support	0044 1634 258200 (UK) 0049 5691 82-0 (international)
F	Support HEWI	0033 472 83 09 09 (F) 00 800 4394 4394 (BE, LU, CH appel gratuit, poste fixe)
NL	HEWI support	00 800 4394 4394 (BE, LU, NL gratis, vaste lijn)
I	Supporto HEWI	0049 5691 82-0
E	Soporte HEWI	0049 5691 82-0
PL	Wsparcie HEWI	0048 22 330 0052
DK	HEWI support	0049 5691 82-0

Ⓓ	Anwenderinformation	4
	Produktinformation	8
	Gebrauch	8
	Montagehinweis	9
	Montage	11
	Demontage	13
	Wartung	14

Ⓘ	Informazioni per l'utente	6
	Informazioni sul prodotto	8
	Istruzioni per l'uso	8
	Indicazioni per il montaggio	9
	Montaggio	11
	Smontaggio	13
	Manutenzione	14

ⒼⒷ	User information	4
	Product information	8
	Instructions for use	8
	Mounting information	9
	Mounting	11
	Demounting	13
	Maintenance	14

Ⓔ	Información para el usuario	6
	Información sobre el producto	8
	Funcionamiento	8
	Instrucciones de montaje	9
	Montaje	11
	Desmontaje	13
	Mantenimiento	14

Ⓕ	Information pour les utilisateurs	5
	Information sur le produit	8
	Utilisation	8
	Conseil de montage	9
	Montage	11
	Démontage	13
	Entretien	14

Ⓗ	Informacje użytkownika	7
	Informacja o produkcie	8
	Instrukcje użytkowania	8
	Wskazówki dotycząca montażu	9
	Montaż	11
	Demontaż	13
	Utrzymanie	14

Ⓖ	Gebruikersinformatie	5
	Productinformatie	8
	Gebruiksaanwijzing	8
	Montage aanwijzing	9
	Montage	11
	Demontage	13
	Onderhoud	14

ⒹⓀ	Brugeroplysninger	7
	Produkt information	8
	Brugsanvisning	8
	Oplysninger om montering	9
	Montage	11
	Demontering	13
	Vedlikehold	14

(D)

Zweckbestimmung

Das HEWI-Stangensystem ist ausgelegt für den Einsatz in Bädern. Er bietet Personen ohne und mit körperlichem Handicap eine Haltemöglichkeit beim Duschen oder Baden.

Haftungsausschluss

Die Firma HEWI übernimmt keine Haftung für Personen- oder Sachschäden, die durch unsachgemäße Montage, Anwendung oder Reinigung, insbesondere unter Missachtung der in dieser Anleitung aufgeführten Warn- und Sicherheitshinweise entstehen oder entstanden sind.

Warnhinweise



VORSICHT!

Zweckbestimmung, angegebene Maximalbelastung und Hinweise zur Befestigung beachten.

Sicherheitshinweise

Diese Anleitung richtet sich an qualifiziertes Fachpersonal und den Anwender des montierten Produkts.

Nach der Montage ist die Anleitung dem Anwender zur Verfügung zu stellen.

- Montage- und Gebrauchsanleitung beachten.
- Bei Fragen, Problemen, Unklarheiten oder auftretenden Schäden: HEWI-Support kontaktieren.
- Sicherstellen, dass Produkt ausschließlich durch qualifiziertes Fachpersonal montiert, gewartet und repariert wird.
- Bei Annahme Produkt auf Schäden prüfen. Mängel sofort melden. Das Produkt ist trocken und druckfrei zu lagern.
- Produkt ausschließlich montieren/verwenden:
 - gemäß Zweckbestimmung
 - im Originalzustand ohne Modifikationen
 - in einwandfreiem Zustand
- Ausschließlich HEWI-Ersatzteile verwenden.
- Ausschließlich vom Dübelhersteller für den Einsatzzweck zugelassenes Befestigungsmaterial verwenden.
- Ausschließlich in geschlossenen Räumen verwenden.
- Sicherstellen, dass die Wand für die Montage des Produkts geeignet ist. Der Wandaufbau im Montagebereich muss eben und tragfähig sein.

(GB)

Intended purpose

The HEWI rail system is designed for use in bathrooms. It provides a gripping option for persons with or without physical disability when they shower or take a bath.

Exclusion of liability

HEWI accepts no liability whatsoever for damage to persons or property that occurs or has occurred as a result of improper mounting or maintenance, particularly if the safety instructions and other points to note listed are not or have not been observed in full. HEWI accepts no liability whatsoever for damage occurring from incorrect cleaning.

Warning notices



CAUTION!

Comply with the intended purpose, stated maximum load and fixing instructions.

Safety instructions

These instructions are intended for qualified skilled personnel and the user of the installed product. Following installation, the instructions must be made available to the user.

- Follow with the installation instructions and instructions for use.
- In case of questions, problems, uncertainties or if damage occurs, contact the HEWI support service.
- Ensure that the product is installed, maintained and repaired by qualified, skilled personnel only.
- Check the product for damage on acceptance. Report defects immediately. The product must be stored in a dry place and free from pressure.
- Install/use the product only:
 - in accordance with its intended purpose
 - in its original condition without modifications
 - in perfect condition
- Use original spare parts only.
- Only use fixing materials approved for the intended purpose by the wall anchor manufacturer.
- Only use in closed rooms.
- Ensure that the wall is suitable for mounting the product. The wall on which the product is to be installed must be even, firm and capable of taking the load.

(F)

Usage prévu

Le système de barres HEWI est conçu pour être utilisé dans des salles de bain. Il offre un appui dans la douche ou le bain aux personnes avec ou sans handicap physique.

Exclusion de garantie

La société HEWI ne saurait être tenue responsable des dommages matériels ou blessures occasionnés par un montage ou une utilisation incorrect(e), tout particulièrement du fait du non-respect des avertissements et consignes de montage indiqués. Toute garantie pour des dommages dus à un nettoyage incorrect est exclue.

Avertissements



ATTENTION!

Respecter l'usage prévu, la charge maximale indiquée et les remarques relatives à la fixation.

Consignes de sécurité

Ces consignes s'adressent aux techniciens qualifiés et à l'utilisateur du produit.

Après le montage, le mode d'emploi doit être mis à la disposition de l'utilisateur.

- Respecter les consignes de montage et d'utilisation.
- En cas de questions, de problèmes, de doutes ou de dommages : contacter le service d'assistance HEWI.
- Veiller à ce que le produit soit exclusivement installé, entretenu et réparé par des techniciens qualifiés.
- Lors de la réception, vérifier si le produit ne présente pas de dommages. Signaler immédiatement d'éventuels dommages. Stocker le produit au sec et à l'abri de la pression.
- Uniquement installer/utiliser le produit :
 - conformément à l'usage prévu
 - dans son état d'origine et sans modification
 - en parfait état de fonctionnement
- Utiliser exclusivement des pièces de rechange d'origine.
- Utilisez uniquement du matériel de fixation homologué par le fabricant de chevilles.
- Utiliser exclusivement dans des locaux fermés.
- S'assurer que le mur convient au montage du produit. Dans la zone de montage, le mur doit être plan et doit résister à la charge.

(NL)

Beoogd doel

Het HEWI stangensysteem is ontworpen voor gebruik in badkamers. Het biedt mensen met en zonder fysieke beperking de mogelijkheid om zich aan vast te houden in douches of baden.

Uitsluiting van aansprakelijkheid

De firma HEWI is niet aansprakelijk voor persoonlijk letsel of materiele schade, die ontstaat of ontstaan is als gevolg van onjuiste montage of onjuist gebruik, met name door veronachtzaming van de vermelde waarschuwings- en montage-instructies. Een garantie voor schade die ontstaat door verkeerde behandeling is uitgesloten.

Waarschuwingaanwijzingen



VOORZICHTIG!

Doelbestemming, aangegeven maximale belasting en aanwijzingen betreft bevestiging in acht nemen.

Veiligheidsinformatie

Deze handleiding is bedoeld voor gekwalificeerd personeel en de gebruiker van het gemonteerde product. Na de montage moet de handleiding beschikbaar worden gemaakt voor de gebruiker.

- Montage- en gebruikshandleiding in acht nemen.
- Bij vragen, problemen, onduidelijkheden of optredende beschadigingen contact opnemen met HEWI support.
- Zorg ervoor dat het product uitsluitend door gekwalificeerd vakpersoneel gemonteerd, onderhouden en gerepareerd wordt.
- Bij ontvangst het product op schade controleren. Gebreken onmiddellijk melden. Het product moet droog en zonder belasting worden opgeslagen.
- Product uitsluitend monteren/verwenden
 - conform beoogd doel
 - in originele toestand zonder modificaties
 - in perfecte toestand
- Uitsluitend originele reserveonderdelen gebruiken.
- Gebruik uitsluitend door de fabrikant van de plug voor dit doeleinde goedgekeurd bevestigingsmateriaal.
- Uitsluitend in gesloten ruimtes gebruiken.
- Stel zeker dat de wand voor de montage van het product geschikt is. De wandconstructie in het montage bereik moet vlak zijn en voldoende draagvermogen hebben.



Destinazione d'uso

La barra di sostegno HEWI è destinata all'impiego in bagno. Offre alle persone con e senza handicap fisici un sostegno efficace durante la doccia o il bagno.

Esclusione di responsabilità

La ditta HEWI declina qualsiasi responsabilità per danni a persone o cose dovuti a un montaggio e/o a un uso non corretto, in particolare alla mancata osservanza delle avvertenze e norme di montaggio indicate. I danni dovuti a una pulizia inadeguata sono esclusi dalla garanzia.

Indicazioni di avvertenza



ATTENZIONE!

Osservare il carico massimo indicato e conforme alla destinazione d'uso, nonché le istruzioni di fissaggio.

Indicazioni di sicurezza

Le presenti istruzioni sono rivolte al personale qualificato e all'utilizzatore del prodotto montato. Dopo il montaggio, le istruzioni devono essere consegnate all'utilizzatore.

- Attenersi alle istruzioni di montaggio e per l'uso.
- In caso di domande, problemi, dubbi o difetti del prodotto, rivolgersi al servizio assistenza HEWI.
- Assicurarsi che le operazioni di montaggio, manutenzione e riparazione siano riservate al personale qualificato.
- Al momento dell'accettazione, controllare l'integrità del prodotto. Segnalare subito eventuali difetti.
Il prodotto va immagazzinato asciutto ed esente da carico.
- Montare/utilizzare il prodotto solo alle seguenti condizioni:
 - nel rispetto della destinazione d'uso
 - nelle condizioni originali senza modifiche
 - in condizioni di perfetta integrità
- Utilizzare esclusivamente ricambi originali.
- Utilizzare esclusivamente materiale di fissaggio omologato dal costruttore dei tasselli per l'uso specifico.
- Utilizzare solo in ambienti chiusi.
- Assicurarsi che la parete sia idonea al montaggio del prodotto. La parete destinata al montaggio deve essere piana e portante.



Uso previsto

El sistema de barra de agarre de HEWI se ha diseñado para su uso en baños. Ofrece un medio de sujeción a personas con o sin discapacidad física mientras se duchan o bañan.

Exención de responsabilidad

La empresa HEWI no acepta responsabilidad alguna por lesiones personales ni daños materiales que se produzcan debido a un montaje o uso inadecuado, y en especial, a la no observancia de las indicaciones de advertencia y de montaje mencionadas. Se excluye cualquier garantía por daños derivados de una limpieza inadecuada.

Indicaciones de advertencia



ATENCIÓN!

Observe el uso previsto, la carga máxima especificada y las instrucciones de fijación.

Instrucciones de seguridad

Este manual está dirigido a personal cualificado y al usuario del producto montado. Tras el montaje, el manual debe ponerse a disposición del usuario.

- Observe las instrucciones de montaje y de uso.
- Si tiene preguntas o dudas o si se producen problemas o daños, póngase en contacto con el servicio de asistencia técnica de HEWI.
- Asegúrese de que los trabajos de montaje, mantenimiento y reparación del producto sean realizados únicamente por personal cualificado.
- Se debe comprobar que el producto no presente daños en el momento de su recepción. Informe inmediatamente de los defectos que pueda encontrar. Almacene el producto en un lugar seco y exento de compresiones.
- El producto solo debe montarse/utilizarse:
 - de acuerdo con su uso previsto
 - sin modificar su estado original
 - en perfecto estado
- Utilice únicamente piezas de repuesto originales.
- Utilice exclusivamente el material de fijación homologado por el fabricante de espigas para el fin previsto.
- Utilice el producto únicamente en interiores.
- Asegúrese de que la pared es adecuada para el montaje del producto. La superficie de montaje de la pared debe ser plana y resistente.



Przeznaczenie

Zawieszane siedzisko HEWI zaprojektowano do stosowania w łazienkach, specjalne pod prysznicę. Umożliwia osobom z fizyczną niepełnosprawnością oraz bez niej możliwość siedzenia pod prysznicem.

Wyłączenie odpowiedzialności

Firma HEWI nie ponosi odpowiedzialności za szkody osobowe lub rzeczowe spowodowane nieprawidłowym montażem lub użytkowaniem, w szczególności powstałe w związku z nieprzestrzeganiem wymienionych poniżej ostrzeżeń oraz wskazówek dotyczących montażu. Wykluczona jest także odpowiedzialność za szkody powstałe wskutek nieprawidłowego czyszczenia.

Ostrzeżenia



PRZESTROGA!

Przestrzagać użycia zgodnie z przeznaczeniem i podanego maksymalnego obciążenia oraz informacji odośnie mocowania.

Informacje dot. bezpieczeństwa

Niniejsza instrukcja jest skierowana do fachowego personelu oraz użytkowników montowanego produktu. Po montażu należy udostępnić instrukcję użytkownikowi.

- Przestrzegać instrukcji montażu i stosowania.
- W razie pytań, problemów, niejasności albo wynikłych szkód kontaktować się z supportem HEWI.
- Upewnić się, czy produkt montuje, konserwuje i naprawia wyłącznie wykwalifikowany personel fachowy.
- Przy przyjęciu należy sprawdzić produkt pod kątem uszkodzeń. Natychmiast zgłosić braki. Produkt należy przechowywać w miejscu suchym i bez działania siły nacisku.
- Produkt montować/stosować tylko:
 - zgodnie z przeznaczeniem
 - w oryginalnym stanie bez modyfikacji
 - w stanie bezusterkowym
- Stosować wyłącznie właściwe poręcze HEWI.
- Używać wyłącznie materiału mocującego, dopuszczonego do tego typu zastosowań przez producenta kolków.
- Używać wyłącznie do zamkniętych pomieszczeń.
- Upewnić się czy ściana przystosowana jest do montażu produktu. Konstrukcja ścienna w obszarze montażu musi być równa i nośna.



Tilsigtet formål

HEWI-stangsystemet er designet til brug i badeværelser. Det gør det muligt for personer med og uden fysisk handicap at holde sig fast under bruseren og i badet.

Ansvarsfraskrivelse

HEWI påtager sig intet ansvar for personskader eller materielle skader, der opstår eller er opstået som følge af forkert installation, anvendelse eller rengøring. Det gælder især, hvis advarsels- og sikkerhedsanvisningerne i denne vejledning ikke overholdes.

Advarsel



FORSIGTIG!

Overhold det tilsigtede formål, den anførte maksimale belastning og installationsanvisningerne.

Sikkerhedsanvisninger

Denne vejledning er beregnet til kvalificeret faglært personale og brugeren af det installerede produkt. Efter installationen skal vejledningen udleveres til brugeren.

- Overhold monterings- og betjeningsvejledningen.
- Ved spørgsmål, problemer, tvivlstilfælde eller opståede skader: kontakt HEWI support.
- Sørg for, at produktet kun installeres, vedligeholdes og repareres af kvalificeret personale.
- Kontroller produktet for skader ved modtagelsen. Mangler skal straks meddeles. Produktet skal opbevares tørt og uden tryk.
- Installer/brug kun produktet:
 - til det tilsigtede formål
 - i original tilstand uden ændringer
 - i fejlfri tilstand
- Brug kun originale reservedele.
- Brug kun fastgørelsesmateriel, der er godkendt af producenten af fastgørelsesmaterialet til det tilsigtede formål.
- Produktet må kun bruges indendørs.
- Sørg for, at væggen er egnet til montering af produktet. Vægkonstruktionen i monteringsområdet skal være flad og stabil.

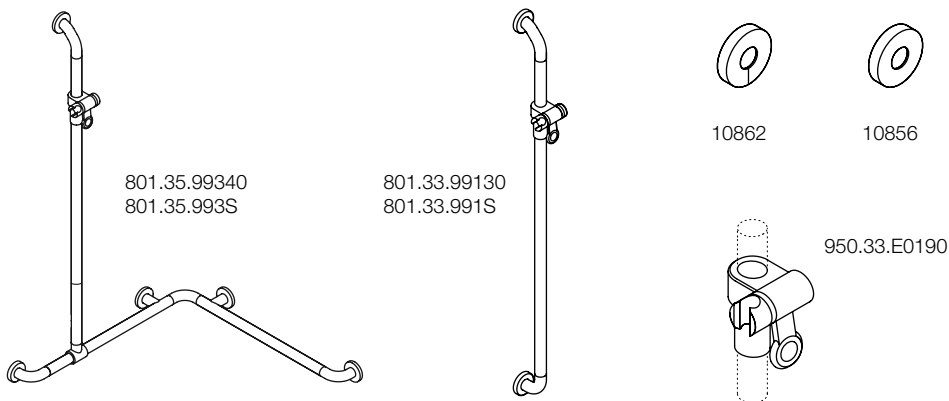

**Gebrauch | Instructions for use | Utilisation | Gebruiksaanwijzing | Istruzioni per l'uso
Instrucciones de funcionamiento | Instrukcje użytkowania | Bruksanvisning | Brugsanvisning
Bruksanvisning**

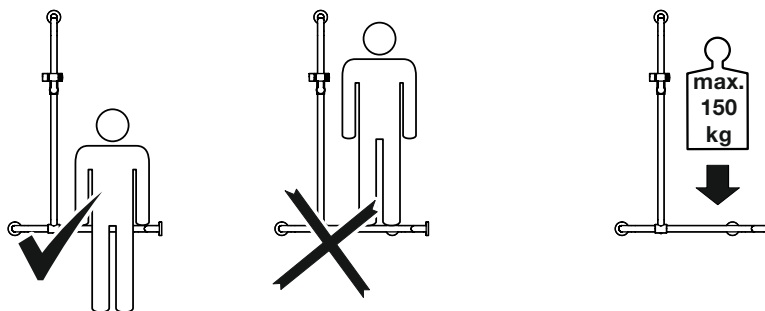

(D) Die Form des oberen Bogens erschwert die Befestigung von Seilen, Schnüren o. ä.

(GB) The shape of the top bend makes it difficult to attach a rope, cord or similar at the top.

(F) La forme du coude supérieur rend la fixation des cordes ou d'autres objets similaires difficiles.

(NL) De vorm van de bovenste boog maakt het moeilijk om touwen, koorden of dergelijke te bevestigen.

(I) La forma dell'arco superiore rende difficile il fissaggio di funi, corde o simili.

(E) La forma del arco superior dificulta la fijación de cables, cuerdas u otros elementos similares.

(PL) W górnej części konstrukcja utrudniająca zamocowanie liny, sznurka itp.

(DK) Formen på den øvre bue gør det vanskeligt at fastgøre reb, snore eller lignende.

Benötigte Werkzeuge
Tools required
Outillage requis
Benodigd gereedschap
Attrezzi richiesti
Herramientas requeridas
Narzędzi koniecznych
Nødvendigt værktøj

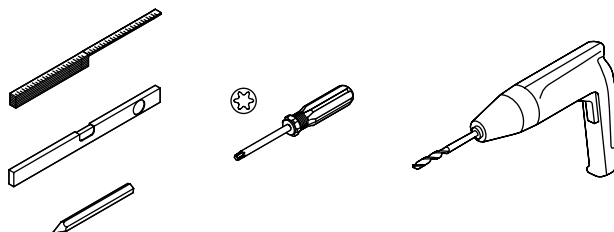

(D)

**Bei Verwendung eines Akkuschaubers
o. ä. langen Schraubeneinsatz verwenden
(ca. 100 mm)!**

Oberfläche kann sonst durch Bohr- oder Einsatzfutter
beschädigt werden.

(GB)

**Use screw machines with extended bit acceptan-
ce (approx. 100 mm)**

as otherwise the drill chuck may damage the surface.

(F)

**Si vous utilisez une visseuse, veuillez prévoir
un embout à visser long (env. 100 mm)**

sinon vous risquez d'endommager la surface avec
le mandrin de la visseuse.

(NL)

**Bij gebruik van een accuschroevendraaier
of iets dergelijks wel het lange inzetstuk
gebruiken (ca. 100 mm)!**

De oppervlakte kan anders door de klauwplaat
beschadigd worden.

(I)

**Raccomandiamo l'utilizzo di inserti lunghi
(ca. 100 mm) qualora si utilizzi un avvitatore
o simili**

per non danneggiare le superfici .

(E)

**Al usar una atornilladora accu o similar,
use un insert largo (aprox. 100 mm)!**

En caso contrario se puede dañar la superficie.

(PL)

**Przy stosowaniu wkrętkarki elektrycznej itp.
używać długiej końcówki wkręcającej (circa
100 mm)!**

W innym razie uchwyt wiertła lub końcówki
wkręcającej może uszkodzić powierzchnię.

(DK)

**Brug en lang skruetrækkerbit (ca. 100 mm)
ved brug af skruemaskine**

ellers kan overfladen blive beskadiget af borepatron-
nen!

**Montagehinweis | Mounting information | Conseil de montage | Montage aanwijzing
 Indicazioni per il montaggio | Instrucciones de montaje | Wskazówka dotycząca montażu
 Oplysninger om monterning**

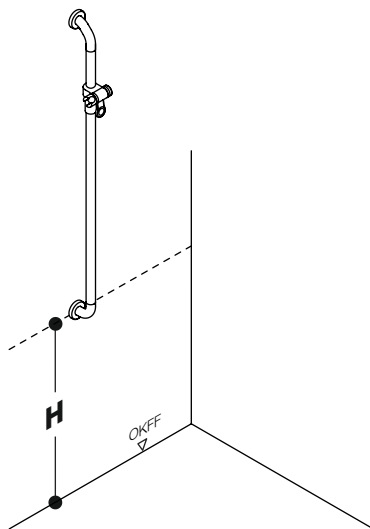
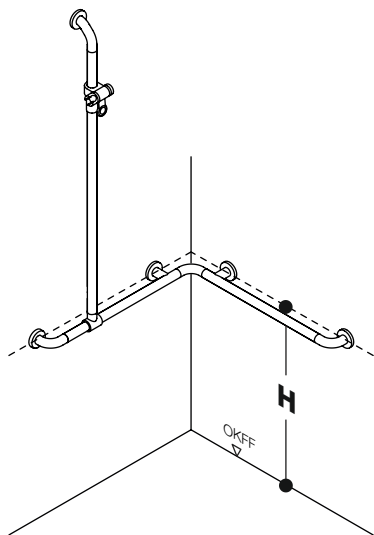

	DE, NL, I, PL	CH	AT	F	UK	B	DK
H2	850 mm	700-750 mm	750-850 mm	700-800 mm	680 mm	800 mm	800 mm

- (D)** Ggf. abweichende aktuelle länder-spezifische Vorschriften beachten!
- (GB)** Observe any differing or updated country-specific specifications!
- (F)** Le cas échéant, respecter les prescriptions nationales divergentes en vigueur !
- (NL)** Indien nodig, afwijkende geldende land-specifieke voorschriften in acht nemen!

- (I)** Rispettare eventuali disposizioni specifiche per paese e divergenti dalle presenti!
- (E)** Dado el caso, préstese atención a la distinta normativa vigente específica del país!
- (PL)** Ewentualnie przestrzegać odrębnych przepisów obowiązujących w danym kraju!
- (DK)** Følg om nødvendigt de afvigende aktuelle landespecifikke regler!

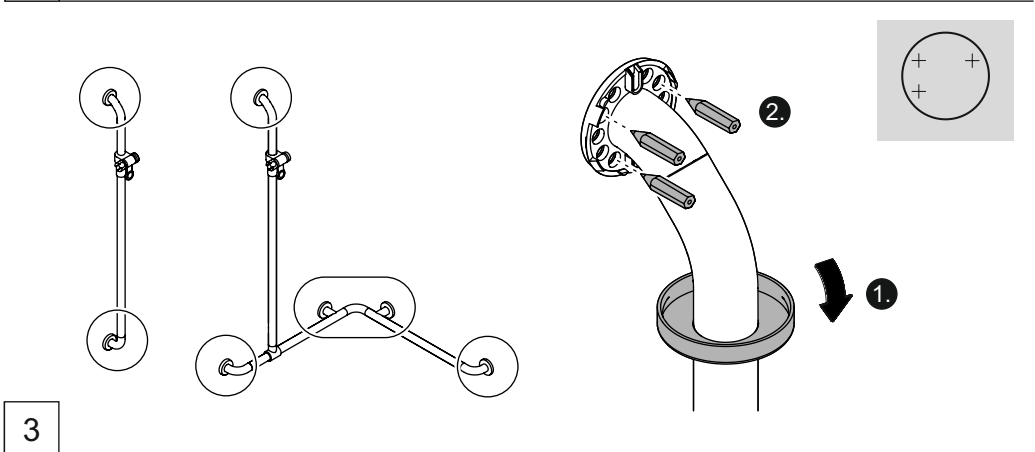
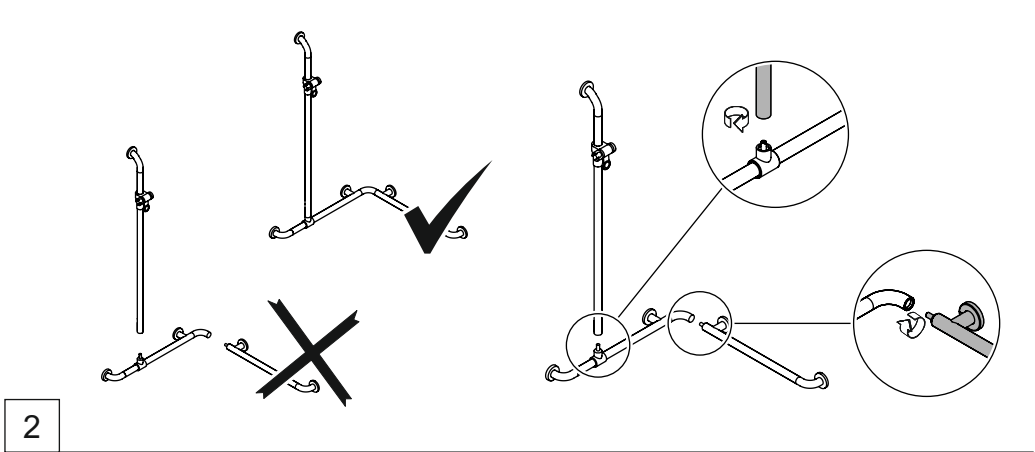
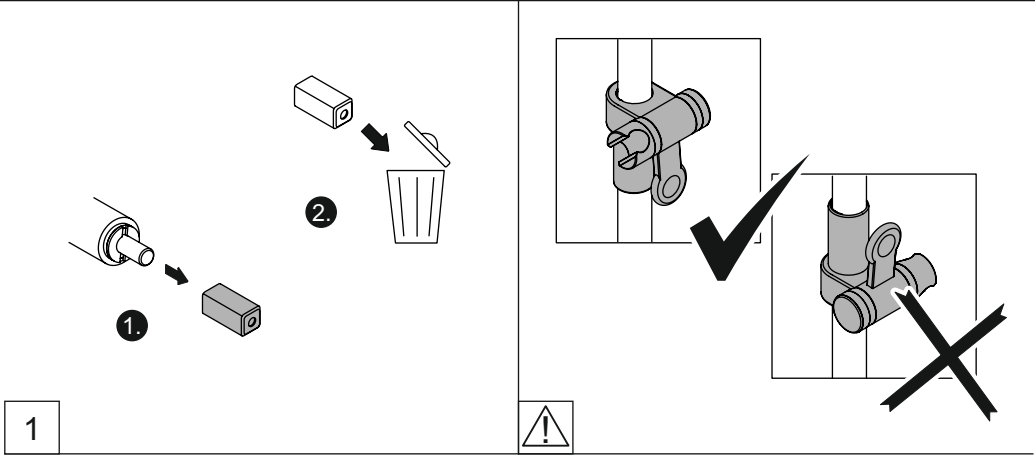

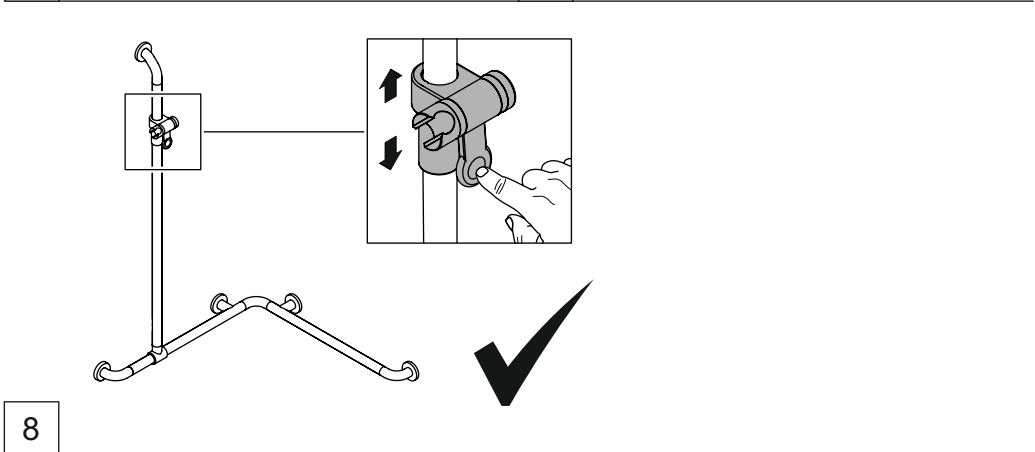
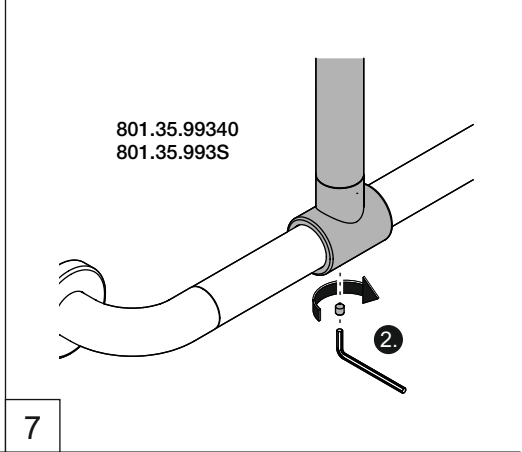
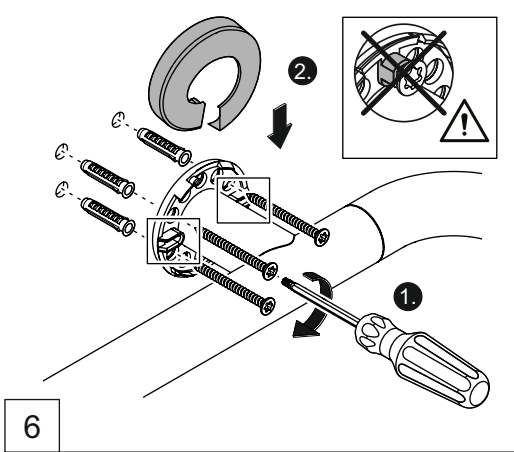
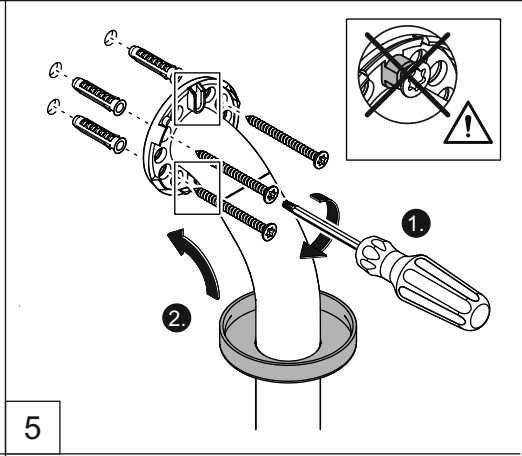
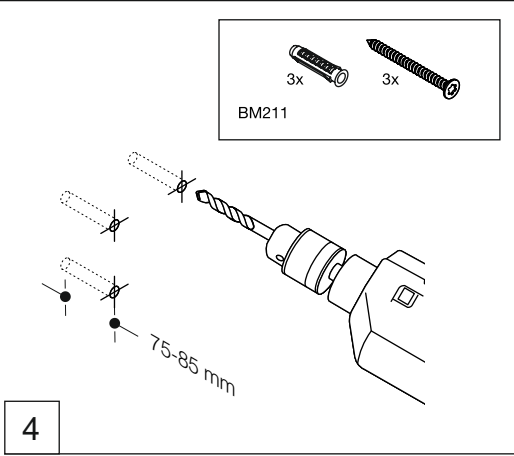

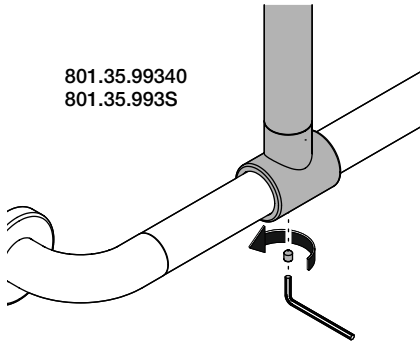

1

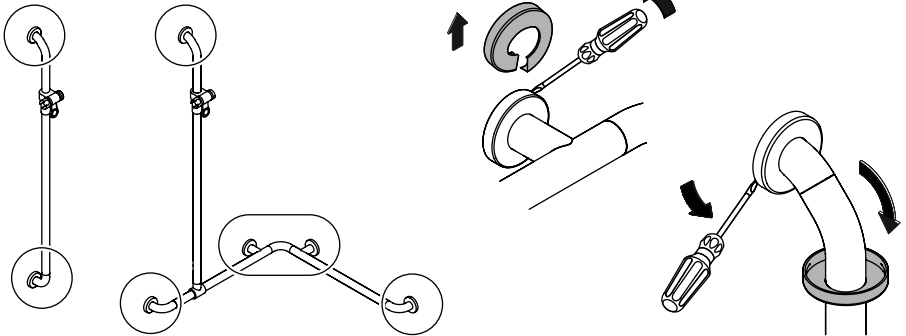

2

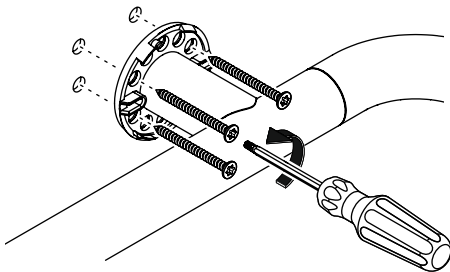

3

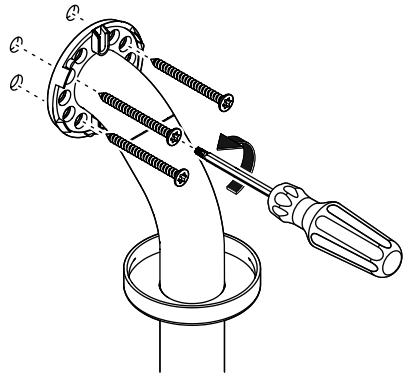

4

(D)

Die Wartung des Duschhandlaufs oder des gesamten Systems sollte halbjährlich durchgeführt werden und insbesondere nachfolgende Punkte beinhalten:

1. Überprüfung der Befestigung

Der Duschhandlauf darf an keinem Befestigungspunkt wackeln oder übermäßiges Spiel zur Befestigungsfläche aufweisen. Gegebenenfalls die Rosettenkappen lösen und die Befestigungsschrauben auf festen Sitz prüfen.

Erkannte Mängel dürfen nur durch ausgebildetes Fachpersonal behoben werden.

2. Überprüfung der Oberfläche

Die Oberfläche darf keine Risse oder Materialablösungen aufweisen, die eine Verletzungsgefahr darstellen. Die Übergänge zwischen geraden Rohren und Bögen müssen geschlossen sein.

(GB)

The shower and bath grab rail or the system as a whole should be inspected every 6 months. The inspection should include the following key points:

1. Inspection of fixing

Make sure that the shower and bath grab rails are mounted firmly at all fixing points and fitting tightly to the wall surface. If necessary, remove the rose caps and retighten the screws.

Any defects identified during inspection must be remedied by qualified skilled personnel only.

2. Inspection of surface finish

The surface finish of the rail must be free of any flaking, chipping or cracks that might pose a risk of injury. Make sure there are no gaps at the joints between straight elements and bend elements.

(F)

Procéder tous les six mois à l'entretien de la barre de maintien pour douche et baignoire ou de l'ensemble du dispositif en tenant compte des points suivants:

1. Vérification de la fixation

Tous les points de fixation de la barre doivent être solidement ancrés. La barre ne doit pas présenter de jeu trop important par rapport à la surface sur laquelle elle est fixée. Si nécessaire, retirer les caches et vérifier que les vis de fixation sont bien serrées. L'élimination des défauts constatés devra

impérativement être confiée à des professionnels qualifiés.

2. Contrôle de l'état de la surface

La surface des barres ne doit présenter ni fissure ni décollement de matériau pouvant entraîner des blessures. Les liaisons entre les tubes droits et les éléments soudés doivent être fermées.

(NL)

Het onderhoud van de douche- en bad-wandleiding resp. van het systeem als geheel dient eens per half jaar te worden uitgevoerd; daarbij moet in ieder geval aandacht worden besteed aan de volgende punten:

1. Bevestiging controleren

De douche- en badwandleiding mag aan geen enkel bevestigingspunt los zitten of een te grote speling t.o.v. het montagevlak vertonen. Zo nodig dient u de rozetkappen los te maken en te controleren of de bevestigingsschroeven goed vast zitten. Gesignaleerde gebreken mogen slechts door deskundig personeel worden hersteld.

2. Oppervlak controleren

Het oppervlak van de douche- en bad-wandleiding mag geen scheuren vertonen of plekken waar het materiaal heeft losgelaten en waaraan men zich kan bezeren. De overgangen van de rechte buizen naar de rondingen moeten gesloten zijn.

(I)

La manutenzione del corrimano per doccia e vasca o dell'intero sistema deve essere effettuata a intervalli di 6 mesi e deve comprendere in particolare i punti sotto elencati:

1. Controllo del fissaggio

Le corrimano per doccia e vasca non deve oscillare in corrispondenza dei punti di fissaggio, e non deve presentare un gioco eccessivo rispetto alla superficie di fissaggio. All'occorrenza allentare i cappucci delle rosette e controllare che le viti di fissaggio siano ben serrate.

Le eventuali anomalie riscontrate devono essere rimosse esclusivamente da personale specializzato.

2. Controllo della superficie

La superficie del corrimano per doccia e vasca non deve presentare crepe o intaccature del materiale con cui sia possibile ferirsi. I punti di passaggio dalle aste diritte a quelle curve devono essere ben chiusi.

E

El mantenimiento del asidero de bañera o de todo el sistema debiera de ser efectuado bianualmente y debiera de contener en especial los puntos siguientes:

1. Verificación de la sujeción

El del asidero de bañera no debe poder moverse en ningún punto de fijación o tener demasiada holgura en la superficie de sujeción. Si fuese necesario, se tienen que soltar las caperuzas de las rosetas y los tornillos de sujeción tienen que ser controlados respecto a asiento firme.

Las fallas reconocidas deben ser solucionadas sólo por personal especializado instruido.

2. Verificación de la superficie

En la superficie del asidero de bañera no deba haber fisuras o material suelto en el que puedan lesionarse las personas. Los pasos de los tubos rectos a los codos tienen que estar cerrados.

PL

Konserwacja poręczy prysznicowo-wannowej lub całego systemu powinna być przeprowadzana raz w roku i powinna obejmować następujące punkty:

1. Sprawdzenie mocowania

Poręczy prysznicowo-wannowej nie może ruszać się w żadnym punkcie zamocowania, nie może być również znacznie wygięty w stosunku do powierzchni mocowania. W przypadku stwierdzenia takiej nieprawidłowości, należy zdjąć nakładki na rozetki i sprawdzić czy wkręty są mocno przykręcone. Ewentualne wady produktu mogą być usunięte tylko przez wykwalifikowany personel konserwacyjny.

2. Sprawdzenie powierzchni poręczy prysznicowo-wannowej

Powierzchnia uchwytu nie może mieć żadnych rowków, bruzd itp. o które można się zranić. Przy przejściach prostych drążków w łuki nie powinno być żadnych szczelin.

DK

Vedlikehold av dusj- og badegrep eller av systemet som helhet, bør utføres hvert halve år og bør omfatte følgende viktige punkter:

1. Inspeksjon av feste

Dusj- og badekarhåndtak skal monteres på alle festepunkter og skal flukte tett til overflaten den er festet til. Om nødvendig skal rosettene fjernes og

skruene som brukes til å feste grepet på plass strammes opp. Eventuelle mangler som er identifisert under inspeksjonen, skal bare utbedres av personer som er kvalifiserte til det.

2. Inspeksjon av overflate

Det må ikke være sprekker eller andre skader på overflaten av støttehåndtak som kan skade mennesker. Overgangen mellom de rette og bøyde rørene må være lukket.

HEWI

www.hewi.com



GERMANY

HEWI Heinrich Wilke GmbH

Postfach 1260

34442 Bad Arolsen

Phone: +49 5691 82-0

Fax: +49 5691 82-319

international@hewi.com



M8010.19

2026/06