

- Ⓓ Montageanleitung
- ⒼⒷ Mounting instructions
- Ⓕ Notice de montage
- ⒹⒻ Montage-instructie
- Ⓘ Istruzioni di montaggio
- Ⓔ Instrucciones de montaje
- ⒴ Instrukcja montażu
- ⒹⓀ Monteringsanvisning



Reinigung und Pflege | Care and cleaning | Nettoyage et entretien  
Reiniging en onderhoud | Manutenzione e pulizia | Cuidado y limpieza  
Czyszczenie i pielęgnacja | Rengøring og pleje

---

<b>D</b>	HEWI Support	0049 5691 82-300 (D) 00 800 4394 4394 (A, CH Freecall Festnetz)
<b>GB</b>	HEWI support	0044 1634 258200 (UK) 0049 5691 82-0 (international)
<b>F</b>	Support HEWI	0033 472 83 09 09 (F) 00 800 4394 4394 (BE, LU, CH appel gratuit, poste fixe)
<b>NL</b>	HEWI support	00 800 4394 4394 (BE, LU, NL gratis, vaste lijn)
<b>I</b>	Supporto HEWI	0049 5691 82-0
<b>E</b>	Soporte HEWI	0049 5691 82-0
<b>PL</b>	Wsparcie HEWI	0048 22 330 0052
<b>DK</b>	HEWI support	0049 5691 82-0

Ⓓ	Anwenderinformation	4	Ⓘ	Informazioni per l'utente	6
	Produktinformation	8		Informazioni sul prodotto	8
	Montage	12		Montaggio	12
	Demontage	15		Smontaggio	15
ⒼⒷ	User information	4	Ⓔ	Información para el usuario	6
	Product information	8		Información sobre el	8
	Mounting	12		producto	
	Demounting	15		Montaje	12
				Desmontaje	15
Ⓕ	Information pour les	5	Ⓟ	Informacje użytkownika	7
	utilisateurs	8		Informacja o produkcie	8
	Information sur le produit			Montaż	12
	Montage	12		Demontaż	15
	Démontage	15			
Ⓝ	Gebruikersinformatie	6	Ⓓ	Brugeroplysninger	7
	Productinformatie	8		Produkt information	8
	Montage	12		Montage	12
	Demontage	15		Demontering	15

(D)

## Zweckbestimmung

HEWI Minirosetten sind konzipiert für Innentüren in Wohnräumen oder Objekten mit mittlerer Frequenz zur Verwendung mit handelsüblichen Standard-schlössern. Die Einpresslager der Rosette werden dauerhaft im Türblatt verpresst.

## Haftungsausschluss

Die Firma HEWI übernimmt keine Haftung für Personen- oder Sachschäden, die durch unsachgemäße Montage, Anwendung oder Reinigung, insbesondere unter Missachtung der in dieser Anleitung aufgeführten Warn- und Sicherheitshinweise entstehen oder entstanden sind.

## Sicherheitshinweise

Diese Anleitung richtet sich an qualifiziertes Fachpersonal und den Anwender des montierten Produkts.

Nach der Montage ist die Anleitung dem Anwender zur Verfügung zu stellen.

- Montage- und Gebrauchsanleitung beachten.
- Bei Fragen, Problemen, Unklarheiten oder auftretenden Schäden: HEWI-Support kontaktieren.
- Sicherstellen, dass Produkt ausschließlich durch qualifiziertes Fachpersonal montiert, gewartet und repariert wird.
- Bei Annahme Produkt auf Schäden prüfen. Mängel sofort melden.
- Produkt ausschließlich montieren/verwenden:
  - gemäß Zweckbestimmung
  - im Originalzustand ohne Modifikationen
  - in einwandfreiem Zustand
- Produkt bei Raumtemperatur lagern.
- Ausschließlich an Innentüren montieren.
- Klebeelemente bei Raumtemperatur montieren.

## Entsorgung

Die Entsorgung von Produkt und Verpackung unterliegt den einschlägigen nationalen Vorschriften.

(GB)

## Intended purpose

HEWI mini rosettes have been designed for internal doors in residential buildings or buildings with medium frequency for use with standard locks. The press-in bearings of the rosette are pressed permanently in the door leaf.

## Exclusion of liability

HEWI accepts no liability whatsoever for damage to persons or property that occurs or has occurred as a result of improper mounting or maintenance, particularly if the safety instructions and other points to note listed are not or have not been observed in full. HEWI accepts no liability whatsoever for damage occurring from incorrect cleaning.

## Safety instructions

These instructions are intended for qualified skilled personnel and the user of the installed product. Following installation, the instructions must be made available to the user.

- Follow with the installation instructions and instructions for use.
- In case of questions, problems, uncertainties or if damage occurs, contact the HEWI support service.
- Ensure that the product is installed, maintained and repaired by qualified, skilled personnel only.
- Check the product for damage on acceptance. Report defects immediately.
- Install/use the product only:
  - in accordance with its intended purpose
  - in its original condition without modifications
  - in perfect condition
- Store the product at room temperature.
- Install exclusively on internal doors.
- Install adhesive elements at room temperature.

## Disposal

Disposal of the product and packaging is subject to the relevant national regulations.

(F)

## Usage prévu

Les mini rosettes HEWI sont conçues pour les portes intérieures dans les séjours ou les objets ayant une fréquence moyenne en vue d'une utilisation avec les serrures standard. Les paliers de compression de la rosette sont comprimés durablement dans le battant de porte.

## Exclusion de garantie

La société HEWI ne saurait être tenue responsable des dommages matériels ou blessures occasionnés par un montage ou une utilisation incorrect(e), tout particulièrement du fait du non-respect des avertissements et consignes de montage indiqués. Toute garantie pour des dommages dus à un nettoyage incorrect est exclue.

## Consignes de sécurité

Ces consignes s'adressent aux techniciens qualifiés et à l'utilisateur du produit. Après le montage, le mode d'emploi doit être mis à la disposition de l'utilisateur.

- Respecter les consignes de montage et d'utilisation.
- En cas de questions, de problèmes, de doutes ou de dommages : contacter le service d'assistance HEWI.
- Veiller à ce que le produit soit exclusivement installé, entretenu et réparé par des techniciens qualifiés.
- Lors de la réception, vérifier si le produit ne présente pas de dommages. Signaler immédiatement d'éventuels dommages.
- Uniquement installer/utiliser le produit :
  - conformément à l'usage prévu
  - dans son état d'origine et sans modification
  - en parfait état de fonctionnement
- Stocker le produit à température ambiante.
- Monter exclusivement sur les portes intérieures.
- Monter les éléments de collage à température ambiante.

## Élimination

Le produit et l'emballage doivent être éliminés conformément aux prescriptions nationales applicables.

(NL)

## Beoogd doel

HEWI mini rozetten zijn ontworpen voor binnendeuren in woonruimtes of objecten met een gemiddelde frequentie voor gebruik met in de handel verkrijgbare standaard sloten. De inperslagers van de rozet worden permanent in het deurblad geperst.

## Uitsluiting van aansprakelijkheid

De firma HEWI is niet aansprakelijk voor persoonlijk letsel of materiele schade, die ontstaat of ontstaan is als gevolg van onjuiste montage of onjuist gebruik, met name door veronachtzaming van de vermelde waarschuwings- en montage-instructies. Een garantie voor schade die ontstaat door verkeerde behandeling is uitgesloten.

## Veiligheidsinformatie

Deze handleiding is bedoeld voor gekwalificeerd personeel en de gebruiker van het gemonteerde product.

Na de montage moet de handleiding beschikbaar worden gemaakt voor de gebruiker.

- Montage- en gebruikshandleiding in acht nemen.
- Bij vragen, problemen, onduidelijkheden of optredende beschadigingen contact opnemen met HEWI support.
- Zorg ervoor dat het product uitsluitend door gekwalificeerd vakpersoneel gemonteerd, onderhouden en gerepareerd wordt.
- Bij ontvangst het product op schade controleren. Gebreken onmiddellijk melden.
- Product uitsluitend monteren/verwenden
  - conform beoogd doel
  - in originele toestand zonder modificaties
  - in perfecte toestand
- Bewaar het product bij kamertemperatuur.
- Alleen op binnendeuren te monteren.
- Monteer de lijmelementen bij kamertemperatuur.

## Afvalverwerking

De afvalverwijdering van producten en verpakkingen is onderworpen aan de geldende nationale voorschriften.

I

## Destinazione d'uso

Le mini rosette HEWI sono concepite per le porte interne delle stanze o per oggetti con frequentazione da media, per l'impiego con serrature standard comunemente reperibili in commercio. I cuscinetti a pressione della rosetta vengono compressi costantemente nell'anta della porta.

## Esclusione di responsabilità

La ditta HEWI declina qualsiasi responsabilità per danni a persone o cose dovuti a un montaggio e/o a un uso non corretto, in particolare alla mancata osservanza delle avvertenze e norme di montaggio indicate. I danni dovuti a una pulizia inadeguata sono esclusi dalla garanzia.

## Indicazioni di sicurezza

Le presenti istruzioni sono rivolte al personale qualificato e all'utilizzatore del prodotto montato. Dopo il montaggio, le istruzioni devono essere consegnate all'utilizzatore.

- Attenersi alle istruzioni di montaggio e per l'uso.
- In caso di domande, problemi, dubbi o difetti del prodotto, rivolgersi al servizio assistenza HEWI.
- Assicurarsi che le operazioni di montaggio, manutenzione e riparazione siano riservate al personale qualificato.
- Al momento dell'accettazione, controllare l'integrità del prodotto. Segnalare subito eventuali difetti.
- Montare/utilizzare il prodotto solo alle seguenti condizioni:
  - nel rispetto della destinazione d'uso
  - nelle condizioni originali senza modifiche
  - in condizioni di perfetta integrità
- Conservare il prodotto a temperatura ambiente.
- Montare esclusivamente sulle porte interne.
- Montare gli elementi adesivi a temperatura ambiente.

## Smaltimento

Smaltire il prodotto e l'imballaggio nel rispetto delle norme di legge.

E

## Uso previsto

Las mini rosetones de HEWI se han diseñado para puertas interiores de viviendas u objetos con una frecuencia de uso media con cerraduras comerciales estándar. Los cojinetes a presión de la roseta se embuten permanentemente en la hoja de la puerta.

## Exención de responsabilidad

La empresa HEWI no acepta responsabilidad alguna por lesiones personales ni daños materiales que se produzcan debido a un montaje o uso inadecuado, y en especial, a la no observancia de las indicaciones de advertencia y de montaje mencionadas. Se excluye cualquier garantía por daños derivados de una limpieza inadecuada.

## Instrucciones de seguridad

Este manual está dirigido a personal cualificado y al usuario del producto montado. Tras el montaje, el manual debe ponerse a disposición del usuario.

- Observe las instrucciones de montaje y de uso.
- Si tiene preguntas o dudas o si se producen problemas o daños, póngase en contacto con el servicio de asistencia técnica de HEWI.
- Asegúrese de que los trabajos de montaje, mantenimiento y reparación del producto sean realizados únicamente por personal cualificado.
- Se debe comprobar que el producto no presente daños en el momento de su recepción. Informe inmediatamente de los defectos que pueda encontrar.
- El producto solo debe montarse/utilizarse:
  - de acuerdo con su uso previsto
  - sin modificar su estado original
  - en perfecto estado
- Almacene el producto a temperatura ambiente.
- Monte el producto exclusivamente en puertas internas.
- Monte los elementos adhesivos a temperatura ambiente.

## Eliminación

Se deben observar las disposiciones legales aplicables del país correspondiente para desechar el producto y su embalaje.



## Przeznaczenie

Minirozety HEWI są zaprojektowane do drzwi wewnętrznych w pomieszczeniach mieszkalnych lub obiektach o średniej częstotliwości uczęszczania do stosowania z powszechnymi w sprzedaży standardowymi zamkami. Łożyska rozety wciskane są trwale w płytę drzwiową.

## Wylaczenie odpowiedzialności

Firma HEWI nie ponosi odpowiedzialności za szkody osobowe lub rzeczowe spowodowane nieprawidłowym montażem lub zastosowaniem, w szczególności powstałe w związku z nieprzestrzeganiem wymienionych powyżej wskazówek ostrzegawczych oraz wskazówek dotyczących montażu. Wykluczona jest także odpowiedzialność za szkody powstałe wskutek nieprawidłowego czyszczenia.

## Informacje bezpieczeństwa

Niniejsza instrukcja jest skierowana do fachowego personelu oraz użytkowników montowanego produktu. Po montażu należy udostępnić instrukcję użytkownikowi.

- Przestrzegać instrukcji montażu i stosowania.
- W razie pytań, problemów, niejasności albo wynikłych szkód kontaktować się z supportem HEWI.
- Upewnić się, czy produkt montuje, konserwuje i naprawia wyłącznie wykwalifikowany personel fachowy.
- Przy przyjęciu należy sprawdzić produkt pod kątem uszkodzeń. Natychmiast zgłosić braki
- Produkt montować/stosować tylko:
  - zgodnie z przeznaczeniem
  - w oryginalnym stanie bez modyfikacji
  - w stanie bezusterkowym
- Produkt przechowywać w temperaturze pokojowej.
- Montować wyłącznie na drzwiach wewnętrznych.
- Elementy przyklejane montować w temperaturze pokojowej.

## Utylizacja

Utylizacja produktu i opakowania podlega właściwym przepisom krajowym.



## Tilsigtet formål

HEWI minibeslag er designet til indvendige døre i boligrum eller ejendomme med mellemhøj frekvens til brug med kommercielt tilgængelige standardlåse. Rosettens press-fit lejer er permanent presset ind i dørbladet.

## Ansvarsfraskrivelse

HEWI påtager sig intet ansvar for personskader eller materielle skader, der opstår eller er opstået som følge af forkert installation, anvendelse eller rengøring. Det gælder især, hvis advarsels- og sikkerhedsanvisningerne i denne vejledning ikke overholdes.

## Sikkerhedsanvisninger

Denne vejledning er beregnet til kvalificeret faglært personale og brugeren af det installerede produkt. Efter installationen skal vejledningen udleveres til brugeren.

- Overhold monterings- og betjeningsvejledningen.
- Ved spørgsmål, problemer, tvivlstilfælde eller opståede skader: kontakt HEWI support.
- Sørg for, at produktet kun installeres, vedligeholdes og repareres af kvalificeret personale.
- Kontroller produktet for skader ved modtagelsen. Mangler skal straks meddeles.
- Installer/brug kun produktet:
  - til det tilsigtede formål
  - i original tilstand uden ændringer
  - i fejlfri tilstand
- Opbevar produktet ved stuetemperatur.
- Produktet må kun bruges indendørs.
- Monter klæbeelementerne ved stuetemperatur.

## Bortskaffelse

Bortskaffelse af produktet og emballagen er underlagt de relevante nationale regler.

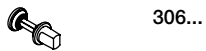
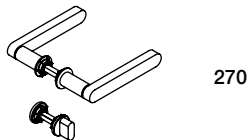
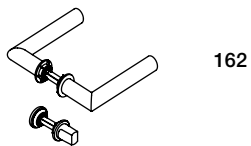
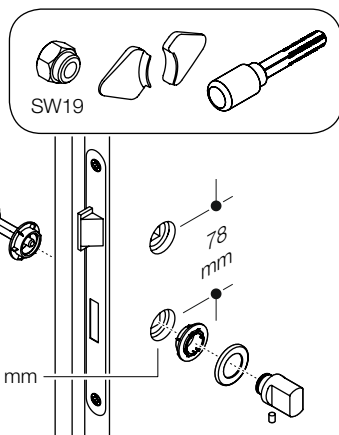
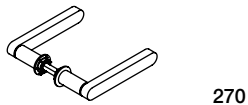
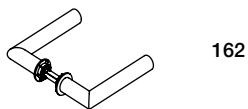
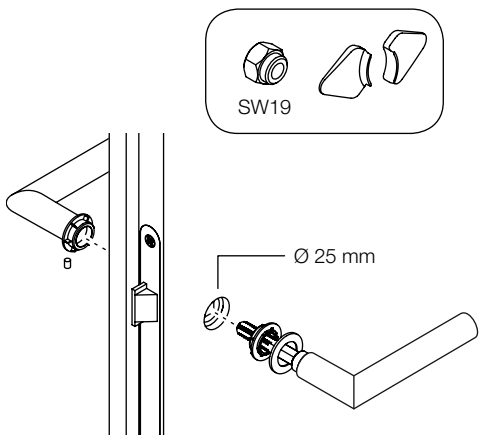

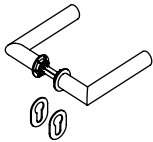
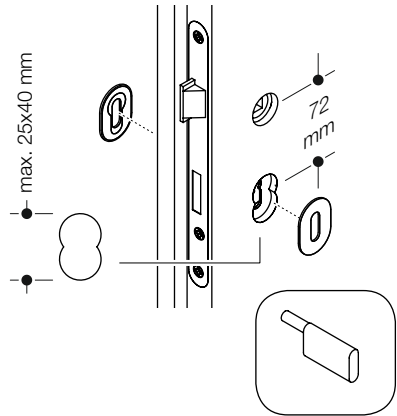
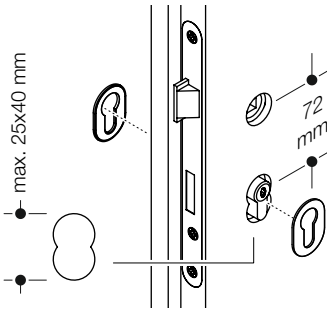

162

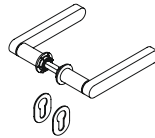

270

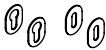

306...

### **D Montagevorbereitung**

Sicherstellen, dass die betreffenden Türen und Objekte für das Produkt geeignet sind.

Getestete Türenhersteller: [www.hewi.de/mini](http://www.hewi.de/mini)

Geeignet:

- Innentüren (stumpf und gefälzt)
- mittlere Frequenz
- Türen mit HDF-Deckplatte und Mittellagen aus Röhrenspan, Vollspäneinlage oder in hochwertiger Ausführung

Ungeeignet:

- Außentüren
- hochfrequentierte oder vandalismusgefährdete Objekte

- Türen mit Funktionen wie Feuerschutz, Rauchschutz, Einbruchhemmung, Feuchtraum oder Strahlenschutz
- Türen mit Mittellagen aus Wabenstruktur

### **Montagehinweis**

- Bei zu großem Abstand zwischen Schloss und Schlosstasche beiliegende Montagekeile einsetzen.
- Montagemutter nur so weit anziehen, dass Anschlagfläche des Einpresslagers gerade am Türblatt anliegt.

### **GB Mounting preparation**

Make sure that the doors and projects are suitable

for the product.

Tested door manufacturers: [www.hewi.com/mini](http://www.hewi.com/mini)

Suitable:

- interior doors (edgeless and rebate)
- medium frequency
- doors with HDF face and middle layers made of hollow core, a solid particleboard or in higher quality door leaf

Unsuitable:

- external doors
- high frequency or buildings in risk of vandalism
- doors with functions such as fire protection, smoke control, burglar resistance, damp room or radiation protection
- doors with middle layers made of honeycomb structure

## Mounting information

- Use the enclosed mounting wedges where the distance between lock and lock pocket is too large.
- Only tighten the mounting nut to such an extent that the contact surface of the press-in bearing is just flush to the door leaf.

## F Préparation du montage

S'assurer que les portes et les objets correspondants sont adaptés au produit.

Fabricant de portes certifié : [www.hewi.com/mini](http://www.hewi.com/mini)

Adapté :

- portes intérieures (à fleur et pliées)
- fréquentation moyenne
- portes avec plaque de recouvrement en HDF et des couches moyennes en panneau d'aggloméré à cavités tubulaires, en panneau d'aggloméré plein ou en version de qualité supérieure

Inadapté :

- portes extérieures
- objets très fréquentés ou exposés au vandalisme
- portes avec fonctions telles que la protection incendie, la protection anti-fumées, la protection anti-effraction, la pièce humide ou la radioprotection
- portes avec couches centrales à partir d'une structure alvéolaire

## Conseil de montage

- En cas d'intervalle trop important entre la serrure et les boîtiers de serrures, utiliser les cales de montage jointes.

- Serrer les écrous de montage uniquement pour que la surface de butée du palier de compression se situe au niveau du battant de porte.

## NL Voorbereiden van de montage

Zorg ervoor dat de betreffende deuren en objecten zijn voor het product.

Fabrikanten van beproefde deuren:

[www.hewi.com/mini](http://www.hewi.com/mini)

Geschikt:

- binnendeuren (stomp en met sponning)
- gemiddelde frequentie
- deuren met HDF-dekplaat en kernlagen van buis-spaanplaat, inleg van massief spaanplaat of in hoogwaardige uitvoering

Ongeschikt:

- buitendeuren
- veelbezochte of met vandalisme bedreigde objecten
- deuren met functies zoals brandbeveiliging, rookbeveiliging, inbraakwerendheid, vochtige ruimte of stralingsbescherming
- deuren met honingraatstructuur in het midden

## Montage aanwijzing

- Als de afstand tussen het slot en de slotzak te groot is, gebruik dan de bijgeleverde bevestigingswiggen.
- Draai de montagemoer zo vast dat het aansagvlak van het inperslager recht op het deurblad rust.

## I Preparazione per il montaggio

Assicurarsi che le porte e gli oggetti siano idonei al prodotto.

Costruttori di porte testati: [www.hewi.com/mini](http://www.hewi.com/mini)

Sistemi adeguati:

- porte interne (smussate e scanalate)
- oggetti a frequentazione da media
- porte con rivestimento in HDF e interno in truciolare forato, truciolare pieno o nella versione d'alta qualità

Sistemi inadeguati:

- porte esterne
- oggetti ad elevata frequentazione o a rischio di vandalismo
- porte con funzione di protezione antincendio, anti-fumo, anticasso, antiradiazioni o per ambienti umidi

- porte realizzate con pannelli con struttura a nido di api

## **Indicazioni per il montaggio**

- In caso di distanza eccessiva tra serratura e relativo inserto, applicare i cunei di montaggio forniti in dotazione.
- Serrare leggermente il dado di montaggio, finché la superficie di battuta del cuscinetto entra in contatto con l'anta della porta.

## **E Preparación para el montaje**

Asegúrese de que las puertas y los objetos sean adecuados para el producto.

Fabricante de puertas homologado:

**www.hewi.com/mini**

Adecuado para:

- puertas interiores (romas y rebajadas)
- frecuencia de uso media
- puertas con tablero de cubierta de fibra de alta densidad y capas intermedias de viruta tubular, relleno de virutas completas o diseño de mayor calidad

No adecuado para:

- puertas exteriores
- objetos de uso frecuente o expuestos al vandalismo
- puertas con funciones como protección contra incendios, protección contra humo, protección antirrobo, habitaciones húmedas o protección contra la radiación
- puertas con capas intermedias de estructura de panel

## **Instrucciones de montaje**

- Apriete la tuerca de montaje únicamente hasta el punto en que la superficie de contacto del cojinete a presión quede apoyada contra la hoja de la puerta.
- Si tiene preguntas o dudas o si se producen problemas o daños, póngase en contacto con el servicio de asistencia técnica de HEWI.

## **PL Przygotowanie do montażu**

Zadbać o to, aby dane drzwi i objekty były odpowiednie do produktu. Przetestowani producenci drzwi: **www.hewi.com/mini**

Odpowiednie:

- drzwi wewnętrzne (bezprzylgowe i przylgowe)
- średniej częstotliwość użytkowania

- drzwi z płytą wierzchnią HDF i warstwami środkowymi z płyty wiórowej wytłaczanej z okrągłymi kanałami, wkładu z płyty wiórowej pełnej lub w wykonaniu wysokogatunkowym

Nieodpowiednie:

- drzwi zewnętrzne
- objekty często uczęszczane lub zagrożone wandalizmem
- drzwi posiadające funkcje, takie jak ochrona przeciwpożarowa, ochrona przed dymem, zabezpieczenie przed włamaniem, pomieszczenie wilgotne lub ochrona przed promieniowaniem
- drzwi z warstwami środkowymi ze struktury komórkowej

## **Wskazówka dotycząca montażu**

- W przypadku zbyt dużej odległości między zamkiem a wybraniem na zamek zastosować dołączone kliny montażowe.
- Nakrętkę montażową dokręcać tylko w taki sposób, aby powierzchnia oporowa wciskanego łożyska przylegała prosto do płyty drzwiowej.

## **OK Forberedelse af montering**

Sørg for, at de pågældende døre og genstande er egnede til produktet.

Testede dørproducenter: **www.hewi.de/mini**

Velegnet:

- indvendige døre (plane og falsede)
  - middel frekvens
  - døre med HDF-topplade og mellemlag af rørformet spånplade, indlæg af massiv spånplade eller i en version af højere kvalitet
- Uegnet:
- udvendige døre
  - meget besøgte objekter eller objekter med risiko for hærværk
  - døre med funktioner som brandsikring, røgsikring, indbrudssikring, fugtsikring eller strålingssikring
  - døre med honeycomb-midterlag

## **Monteringsanvisning**

- Hvis afstanden mellem låsen og låselommen er for stor, skal du bruge de medfølgende monteringskiler.
- Spænd kun monteringsmøtrikken, indtil anslagsfladen på det pressede leje lige akkurat er i kontakt med dørbladet.

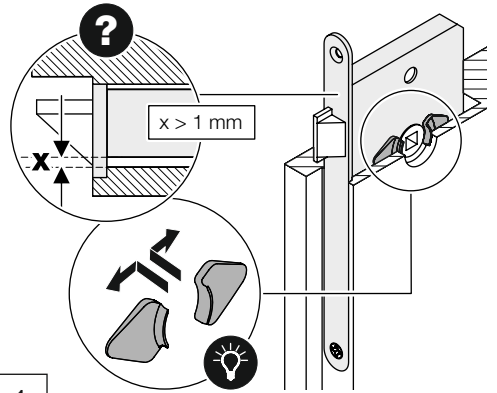
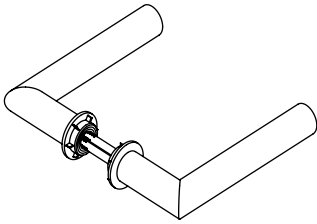

1

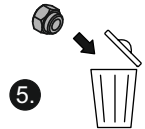
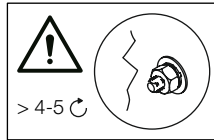
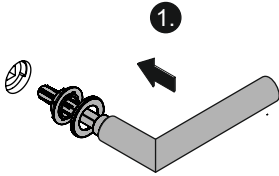

2

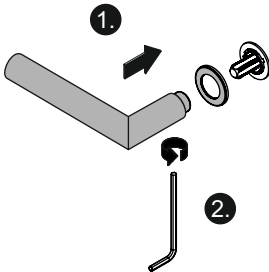

3

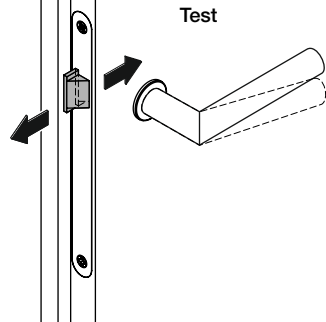

4

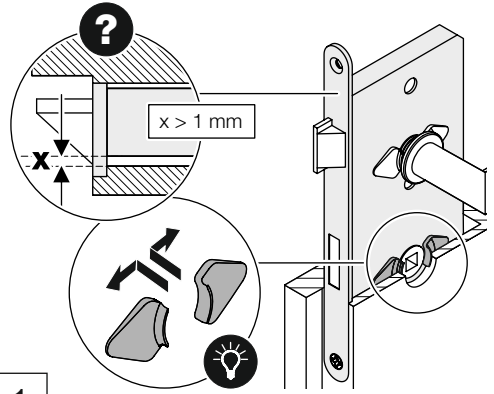
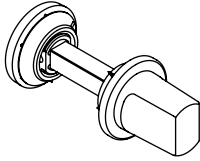

1

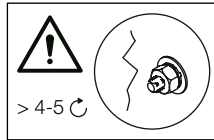
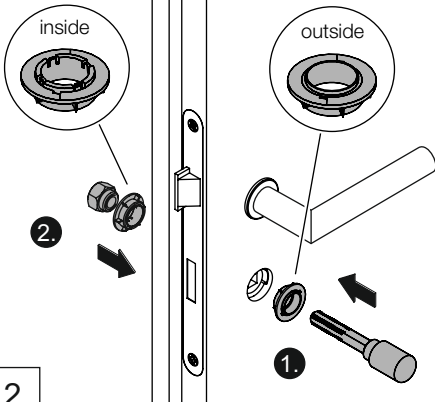

max. 4-5 C

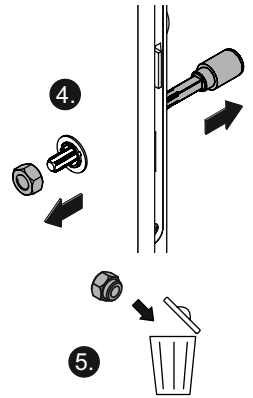

2

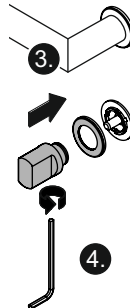
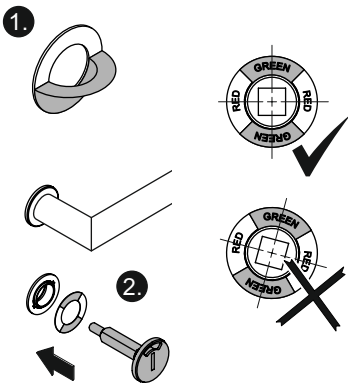

3

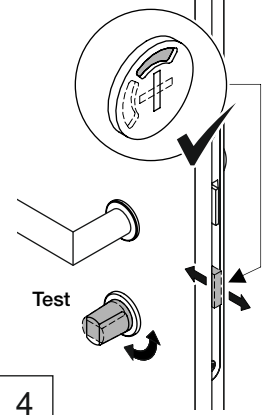

4

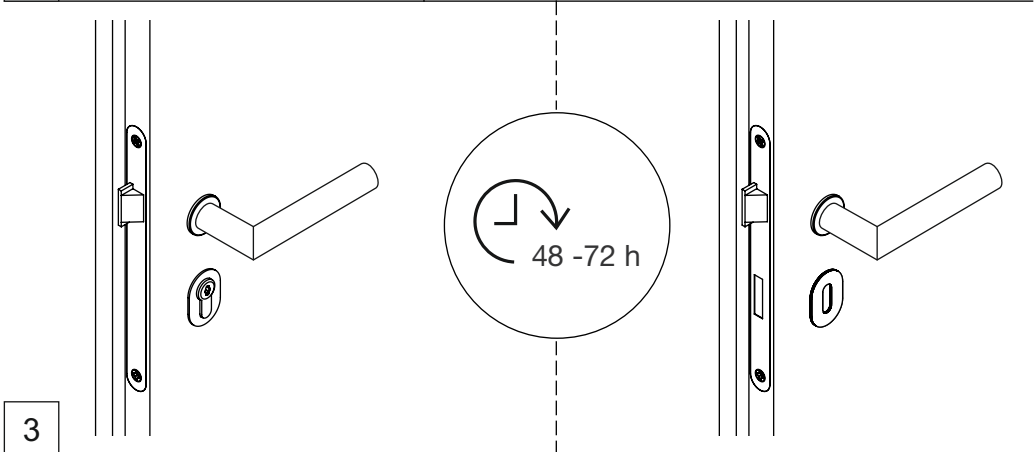
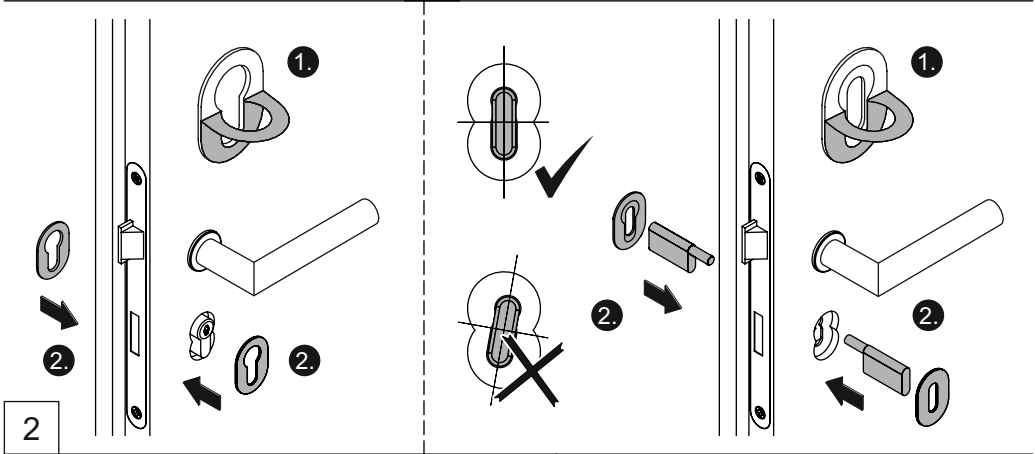
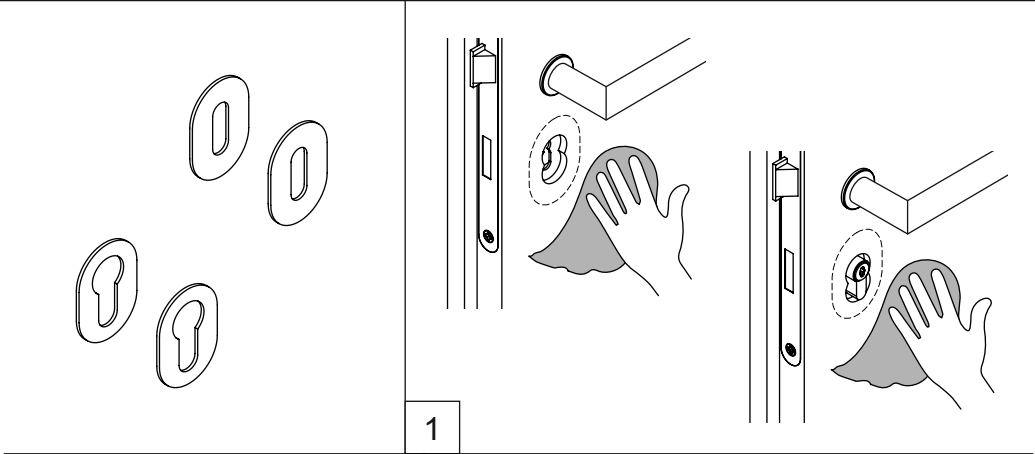

1

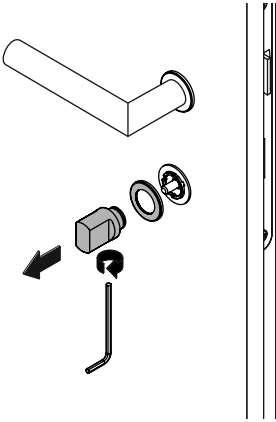

2

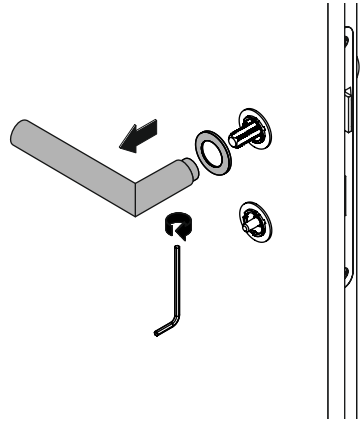

3

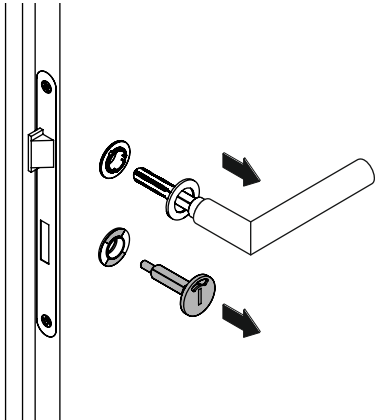

4

auf beiden Seiten  
on both sides

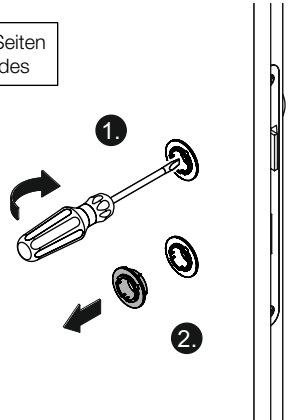

1

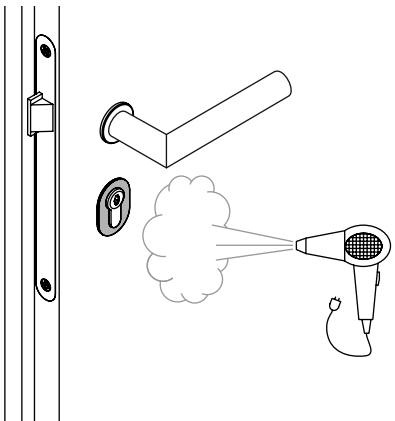

2

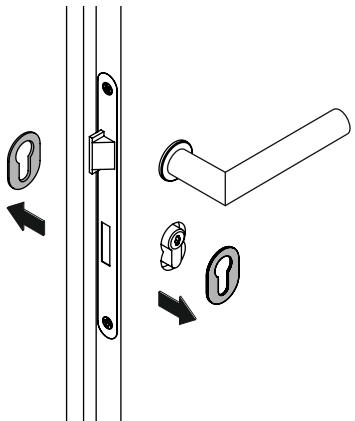

# HEWI

[www.hewi.com](http://www.hewi.com)

 GERMANY  
HEWI Heinrich Wilke GmbH  
Postfach 1260  
34442 Bad Arolsen  
Phone: +49 5691 82-0  
Fax: +49 5691 82-319  
[international@hewi.de](mailto:international@hewi.de)



M3306.06

2025/12