

- Ⓓ Montage- und Gebrauchsanleitung
- ⒼⒷ Installation and operating instructions
- Ⓕ Notice de montage et mode d'emploi
- ⒹⒻ Installatie- en gebruikshandleiding
- Ⓘ Istruzioni di montaggio e per l'uso
- Ⓔ Instrucciones de instalación y funcionamiento
- ⒴ Instrukcja montażu i obsługi
- ⒹⓀ Monterings- og brugsanvisning

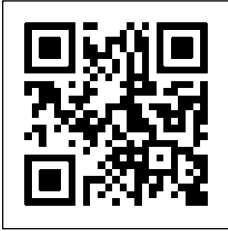

Reinigung und Pflege | Care and cleaning | Nettoyage et entretien
Reiniging en onderhoud | Manutenzione e pulizia | Cuidado y limpieza
Czyszczenie i pielęgnacja | Rengøring og pleje

D	HEWI Support	0049 5691 82-300 (D) 00 800 4394 4394 (A, CH Freecall Festnetz)
GB	HEWI support	0044 1634 258200 (UK) 0049 5691 82-0 (international)
F	Support HEWI	0033 472 83 09 09 (F) 00 800 4394 4394 (BE, LU, CH appel gratuit, poste fixe)
NL	HEWI support	00 800 4394 4394 (BE, LU, NL gratis, vaste lijn)
I	Supporto HEWI	0049 5691 82-0
E	Soporte HEWI	0049 5691 82-0
PL	Wsparcie HEWI	0048 22 330 0052
DK	HEWI support	0049 5691 82-0

Ⓓ	Anwenderinformation	4	Ⓘ	Informazioni per l'utente	6
	Produktinformation	8		Informazioni sul prodotto	8
	Montage	9		Montaggio	9
	Demontage	12		Smontaggio	12

ⒼⒷ	User information	4	Ⓔ	Información para el usuario	6
	Product information	8		Información sobre el	8
	Mounting	9		producto	9
	Demounting	12		Montaje	9
				Desmonaje	12

Ⓕ	Information pour les utilisateurs	5	Ⓟ	Informacje użytkownika	7
	Information sur le produit	8		Informacja o produkcie	8
	Montage	9		Montaż	9
	Démontage	12		Demontaż	12

Ⓝ	Gebruikersinformatie	5	Ⓓ	Brugeroplysninger	7
	Productinformatie	8		Produkt information	8
	Montage	9		Montage	9
	Demontage	12		Demontering	12



Zweckbestimmung

HEWI Kippspiegel bieten mit der Kippfunktion die Möglichkeit, durch einen individuell anpassbaren Winkel sowohl von stehenden als auch von sitzenden Personen genutzt zu werden.

Haftungsausschluss

Die Firma HEWI übernimmt keine Haftung für Personen- oder Sachschäden, die durch unsachgemäße Montage, Anwendung oder Reinigung, insbesondere unter Missachtung der in dieser Anleitung aufgeführten Warn- und Sicherheitshinweise entstehen oder entstanden sind.

Sicherheitshinweise

Montage nur von autorisierten Elektrofachleuten unter Beachtung der geltenden Vorschriften, v. a. auch der Vorschrift VDE 0100, Teil 701 bzw. der jeweiligen nationalen Vorschriften.
Bei Nichtbeachtung erlischt unsere Garantie- und Haftungsverpflichtung.

Nach der Montage ist die Anleitung dem Anwender zur Verfügung zu stellen.

- Bei Fragen, Problemen, Unklarheiten oder auftretenden Schäden: HEWI-Support kontaktieren.
- Sicherstellen, dass Produkt ausschließlich durch qualifiziertes Fachpersonal montiert, gewartet und repariert wird.
- Bei Annahme Produkt auf Schäden prüfen. Mängel sofort melden.
- Produkt ausschließlich montieren/verwenden:
 - im Originalzustand ohne Modifikationen
 - in einwandfreiem Zustand
 - in geschlossenen Räumen
- Ausschließlich HEWI Ersatzteile und HEWI Befestigungsmaterial verwenden.

Entsorgung



- Die Entsorgung von Produkt und Verpackung unterliegt den einschlägigen nationalen Vorschriften.
- Produkt nicht im Hausmüll entsorgen.
- Nach Ende der Lebensdauer fachgerecht entsorgen.
- Verpackung sortenrein entsorgen.
- Weitere Informationen zur Entsorgung erhalten Sie bei Ihrer kommunalen Stelle.



Intended purpose

The tilt function of the HEWI tilted mirrors allows the mirror to be set at an adjustable angle so it can be used by persons standing or sitting.

Exclusion of liability

HEWI accepts no liability whatsoever for damage to persons or property that occurs or has occurred as a result of improper mounting or maintenance, particularly if the safety instructions and other points to note listed are not or have not been observed in full. HEWI accepts no liability whatsoever for damage occurring from incorrect cleaning.

Safety instructions

Mounting only by authorised qualified electricians and in compliance with the applicable regulations, especially regulation VDE 0100, Part 701 or the respective national regulations.

Failure to comply voids warranty and liability obligation.

Following installation, the instructions must be made available to the user.

- In case of questions, problems, uncertainties or if damage occurs, contact the HEWI support service.
- Ensure that the product is installed, maintained and repaired by qualified, skilled personnel only.
- Check the product for damage on acceptance. Report defects immediately.
- Install/use the product only:
 - in its original condition without modifications
 - in perfect condition
 - in closed rooms
- Use original spare parts and HEWI fixing materials only.

Disposal



- The disposal of the product and pack-aging is subject to the relevant national regulations.
- Do not dispose of product in household waste.
- Dispose of product properly after the end of its service life.
- Sort packaging before disposal.
- For further information on disposal, ask your local authorities.

(F)

Usage prévu

Les miroirs inclinables HEWI permettent d'adapter individuellement l'angle d'inclinaison et peuvent donc être utilisés par des personnes debout ou assises.

Exclusion de garantie

La société HEWI ne saurait être tenue responsable des dommages matériels ou blessures occasionnés par un montage ou une utilisation incorrect(e), tout particulièrement du fait du non-respect des avertissements et consignes de montage indiqués. Toute garantie pour des dommages dus à un nettoyage incorrect est exclue.

Consignes de sécurité

Montage seulement par des electriciens autorisés en respectant les règlements applicables, notamment aussi la réglementation VDE 0100, partie 701 ou des réglementations nationales respectives.

Le non-respect nous exonère de toute obligation de garantie et responsabilité.

Après le montage, le mode d'emploi doit être mis à la disposition de l'utilisateur.

- En cas de questions, de problèmes, de doutes ou de dommages : contacter le service d'assistance HEWI.
- Veiller à ce que le produit soit exclusivement installé, entretenu et réparé par des techniciens qualifiés.
- Lors de la réception, vérifier si le produit ne présente pas de dommages. Signaler immédiatement d'éventuels dommages.
- Uniquement installer/utiliser le produit :
 - dans son état d'origine et sans modification
 - en parfait état de fonctionnement
 - dans des locaux fermés
- Uniquement utiliser des pièces de rechange d'origine et du matériel de fixation HEWI.

Élimination



- Le produit et l'emballage doivent être éliminés conformément aux prescriptions nationales applicables.
- Ne pas jeter le produit dans les ordures ménagères.
- Au terme de sa durée de vie, le produit doit être éliminé de manière conforme.
- Jeter l'emballage en triant les matériaux.
- Vous obtiendrez de plus amples informations auprès de votre administration communale.

(NL)

Beoogd doel

HEWI kantelspiegels bieden met de kantelfunctie de mogelijkheid, door een individueel aanpasbare hoek zowel door staande als zittende personen gebruikt te worden.

Uitsluiting van aansprakelijkheid

De firma HEWI is niet aansprakelijk voor persoonlijk letsel of materiele schade, die ontstaat of ontstaan is als gevolg van onjuiste montage of onjuist gebruik, met name door veronachtzaming van de vermelde waarschuwings- en montage-instructies. Een garantie voor schade die ontstaat door verkeerde behandeling is uitgesloten.

Veiligheidsinformatie

Montage alleen door bevoegde electriciens in overeenstemming met de geldende voorschriften, bovenal ook de voorschrift VDE 0100, deel 701 of de desbetreffende nationale voorschriften.

Bij nietnaleving geldt onze garantieverplichting en aansprakelijkheid niet meer.

Na de montage moet de handleiding beschikbaar worden gemaakt voor de gebruiker.

- Bij vragen, problemen, onduidelijkheden of optredende beschadigingen contact opnemen met HEWI support.
- Zorg ervoor dat het product uitsluitend door gekwalificeerd vakpersoneel gemonteerd, onderhouden en gerepareerd wordt.
- Bij ontvangst het product op schade controleren. Gebreken onmiddellijk melden.
- Product uitsluitend monteren/verwenden:
 - in originele toestand zonder modificaties
 - in perfecte toestand
 - in gesloten ruimtes
- Uitsluitend originele reserveonderdelen en HEWI bevestigingsmateriaal gebruiken.

Afvalverwerking



- De afvalverwijdering van producten en verpakkingen is onderworpen aan de geldende nationale voorschriften.
- Gooi het product niet bij het huisvuil.
- Aan het einde van de levensduur moet het product op de juiste wijze worden afgevoerd.
- Verpakking op soort weggooiën.
- Meer informatie over het afvoeren van afval is verkrijgbaar bij uw gemeente.



Destinazione d'uso

Grazie all'angolo individualmente adattabile gli specchi orientabili HEWI possono essere utilizzati sia in piedi, che da seduti.

Esclusione di responsabilità

La ditta HEWI declina qualsiasi responsabilità per danni a persone o cose dovuti a un montaggio e/o a un uso non corretto, in particolare alla mancata osservanza delle avvertenze e norme di montaggio indicate. I danni dovuti a una pulizia inadeguata sono esclusi dalla garanzia.

Indicazioni di sicurezza

Il montaggio deve essere effettuato esclusivamente da elettricisti autorizzati nel rispetto delle normative vigenti, in particolare anche della norma VDE 0100, Parte 701 ovvero alle leggi vigenti a livello nazionale. Il mancato rispetto di quanto sopra fa decadere il nostro obbligo di garanzia e responsabilità.

Dopo il montaggio, le istruzioni devono essere consegnate all'utilizzatore.

- In caso di domande, problemi, dubbi o difetti del prodotto, rivolgersi al servizio assistenza HEWI.
- Assicurarsi che le operazioni di montaggio, manutenzione e riparazione siano riservate al personale qualificato.
- Al momento dell'accettazione, controllare l'integrità del prodotto. Segnalare subito eventuali difetti.
- Montare/utilizzare il prodotto solo alle seguenti condizioni:
 - nelle condizioni originali senza modifiche
 - in condizioni di perfetta integrità
 - in ambienti chiusi
- Utilizzare esclusivamente materiale di fissaggio HEWI e esclusivamente ricambi originali.

Smaltimento



- Smaltire il prodotto e l'imballaggio nel rispetto delle norme di legge.
- Non smaltire il prodotto tra i rifiuti domestici.
- Al termina del ciclo di vita, smaltire il prodotto nel rispetto delle norme.
- Smaltire l'imballaggio secondo il materiale.
- Per maggiori informazioni sullo smaltimento, rivolgersi al centro di raccolta comunale.



Uso previsto

Gracias a la función de inclinación con ángulo ajustable individualmente, los espejos abatibles HEWI se pueden utilizar tanto de pie como mientras se está sentado.

Exención de responsabilidad

La empresa HEWI no acepta responsabilidad alguna por lesiones personales ni daños materiales que se produzcan debido a un montaje o uso inadecuado, y en especial, a la no observancia de las indicaciones de advertencia y de montaje mencionadas. Se excluye cualquier garantía por daños derivados de una limpieza inadecuada.

Instrucciones de seguridad

El montaje solo debe encomendarse a electricistas profesionales autorizados y debe llevarse a cabo teniendo en cuenta las normas vigentes, sobre todo, la norma VDE 0100, parte 701 o las normas nacionales correspondientes. En caso de incumplimiento quedará anulada nuestra obligación de garantía y responsabilidad.

Tras el montaje, el manual debe ponerse a disposición del usuario.

- Si tiene preguntas o dudas o si se producen problemas o daños, póngase en contacto con el servicio de asistencia técnica de HEWI.
- Asegúrese de que los trabajos de montaje, mantenimiento y reparación del producto sean realizados únicamente por personal cualificado.
- Al recibir el producto, comprueba que no presente daños. Informe inmediatamente de los defectos que pueda encontrar.
- El producto solo debe montarse/utilizarse:
 - sin modificar su estado original
 - en perfecto estado
 - en interiores
- Utilice únicamente piezas de repuesto originales el material de fijación de HEWI.

Eliminación



- Se deben observar las disposiciones legales aplicables del país correspondiente para desechar el producto y su embalaje.
- No deseche el producto con la basura doméstica.
- Una vez finalizada la vida útil, el producto debe desecharse correctamente.
- Elimine el embalaje en el contenedor adecuado.
- Póngase en contacto con el servicio municipal de eliminación de residuos para obtener más información.



Przeznaczenie

Lustra uchylne HEWI posiadają możliwość indywidualnej regulacji kąta, dzięki czemu mogą być użytkowane zarówno na stojąco, jak i na siedząco.

Wyłączenie odpowiedzialności

Firma HEWI nie ponosi odpowiedzialności za szkody osobowe lub rzeczowe spowodowane nieprawidłowym montażem lub użytkowaniem, w szczególności powstałe w związku z nieprzestrzeganiem wymienionych poniżej ostrzeżeń oraz wskazówek dotyczących montażu. Wykluczona jest także odpowiedzialność za szkody powstałe wskutek nieprawidłowego czyszczenia.

Informacje dot. bezpieczeństwa

Montaż wyłącznie przez upoważnionych elektryków pod warunkiem przestrzegania obowiązujących przepisów, przede wszystkim także przepisu VDE 0100, część 701, lub właściwych przepisów krajowych. W przypadku nieprzestrzegania wygasa nasze zobowiązanie z tytułu gwarancji i odpowiedzialności cywilnej.

Po montażu należy udostępnić instrukcję użytkownikowi.

- W razie pytań, problemów, niejasności albo wynikłych szkód kontaktować się z supportem HEWI.
- Upewnić się, czy produkt montuje, konserwuje i naprawia wyłącznie wykwalifikowany personel fachowy.
- Przy przyjęciu należy sprawdzić produkt pod kątem uszkodzeń. Natychmiast zgłosić braki.
- Produkt montować/stosować tylko:
 - w oryginalnym stanie bez modyfikacji
 - w stanie bezusterkowym
 - w zamkniętych pomieszczeniach
- Należy używać wyłącznie oryginalnych części zamiennych i materiałów mocujących HEWI.

Utylizacja



- Utylizacja produktu i opakowania podlega właściwym przepisom krajowym.
- Produktu nie usuwać z odpadami domowymi.
- Po zakończeniu okresu eksploatacji produkt należy zutylizować zgodnie z przepisami.
- Opakowanie zutylizować z uwzględnieniem rodzajów materiałów.
- Dodatkowe informacje na temat utylizacji można uzyskać w swoim urzędzie gminy.



Tilsigtet formål

Med vippefunktionen kan HEWI vippespejle takket være den individuelt justerbare vinkel bruges i stående og siddende stilling.

Ansvarsfraskrivelse

HEWI påtager sig intet ansvar for personskader eller materielle skader, der opstår eller er opstået som følge af forkert installation, anvendelse eller rengøring. Det gælder især, hvis advarsels- og sikkerhedsanvisningerne i denne vejledning ikke overholdes.

Sikkerhedsanvisninger

Må kun installeres af autoriserede elektrikere og i overensstemmelse med gældende forskrifter, især forskrift VDE 0100, del 701 eller de gældende nationale forskrifter.

Garanti- og ansvarsforpligtelser bortfalder, hvis dette ikke overholdes.

Efter installationen skal vejledningen udleveres til brugeren.

- Ved spørgsmål, problemer, tvivlstilfælde eller opståede skader: kontakt HEWI support.
- Sørg for, at produktet kun installeres, vedligeholdes og reparerer af kvalificeret personale.
- Kontroller produktet for skader ved modtagelsen. Mangler skal straks meddeles.
- Installer/brug kun produktet:
 - i original tilstand uden ændringer
 - i fejlfri tilstand
 - indendørs
- Brug kun originale reservedele og HEWI-materialer til fastgøring.

Bortskaffelse



- Bortskaffelse af produktet og emballagen er underlagt de relevante nationale regler.
- Bortskaf ikke produktet med husholdningsaffaldet.
- Ved afslutningen af dets levetid skal produktet bortskaffes korrekt.
- Bortskaf emballagen sorteret efter materialetype.
- Yderligere oplysninger om bortskaffelse fås hos de kommunale myndigheder.

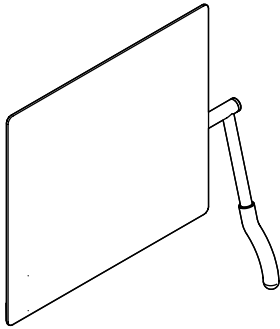

CE
UK
CA

802.01.100R

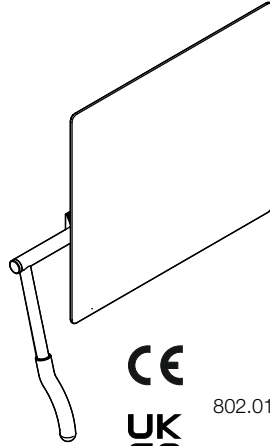

CE
UK
CA

802.01.100L

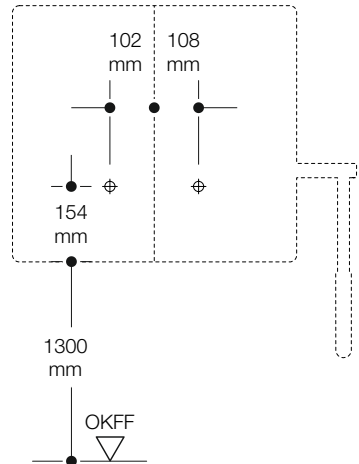
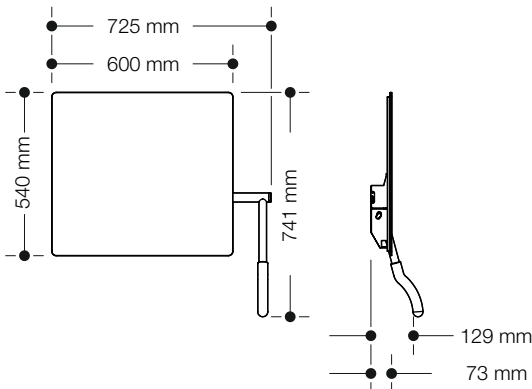

Benötigte Werkzeuge
 Tools required
 Outillage requis
 Benodigd gereedschap
 Attrezzi richiesti
 Herramientas requeridas
 Narzędzi koniecznych
 Nødvendigt værktøj

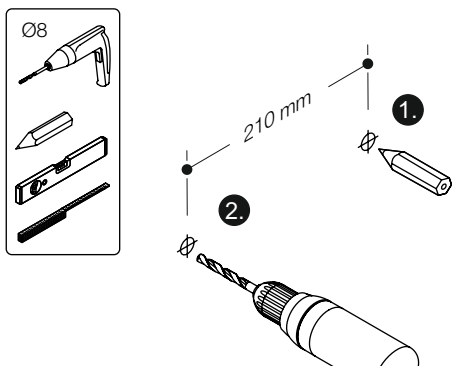
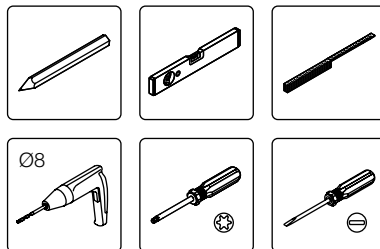

1

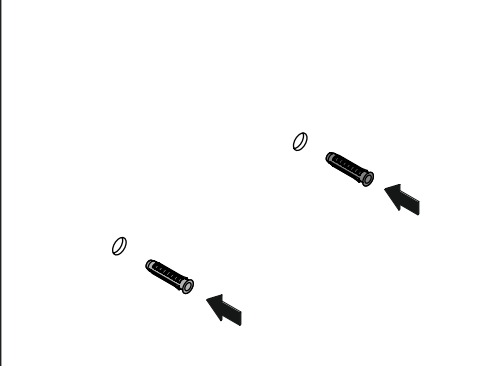

2

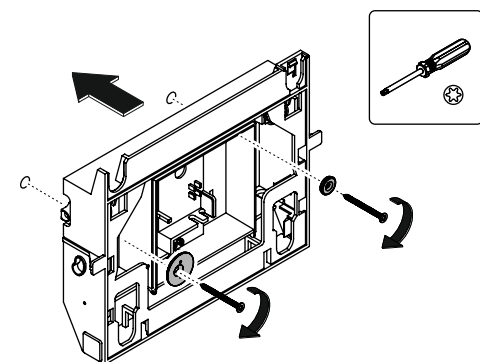

3

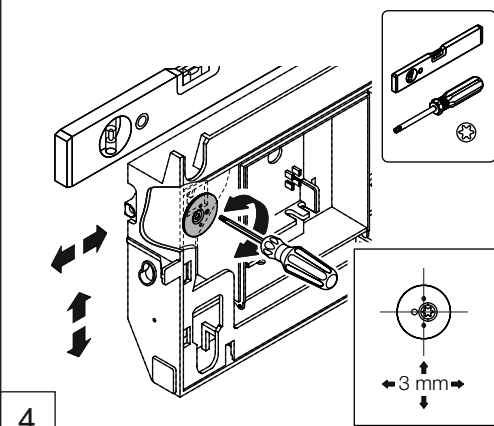

4

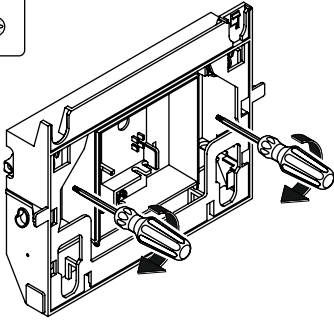

5

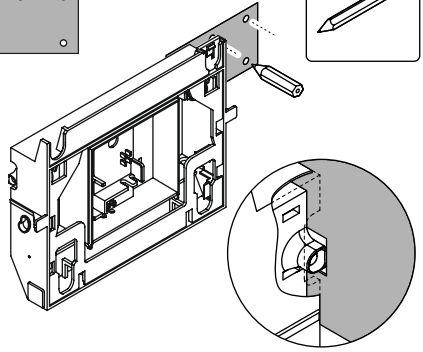
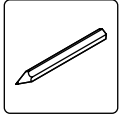
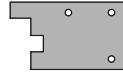

6

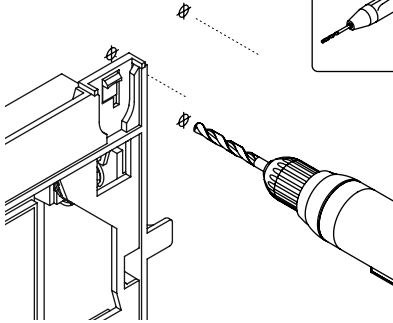
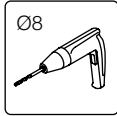

7

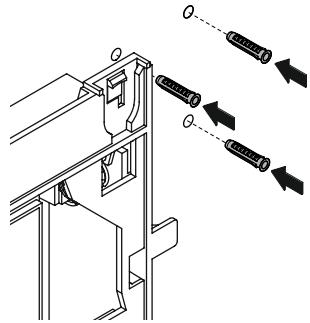

8

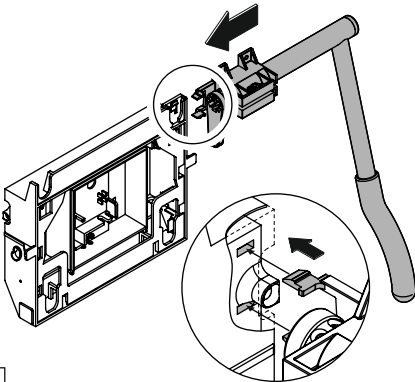

9

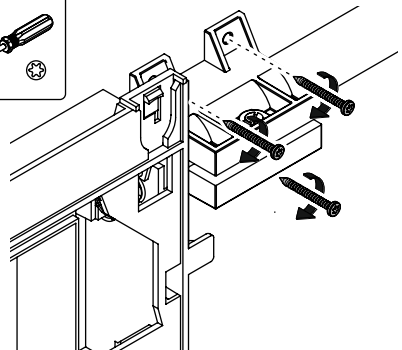
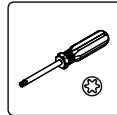

10

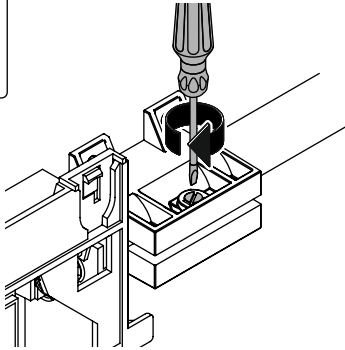
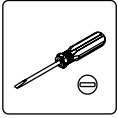

Im Bedarfsfall Klemmschraube nachziehen.
Tighten clamping screw as required.
Resserrer au besoin la vis de serrage.
Zo nodig klemmschroef vaster aandraaien.
Se necessario riserrare la vite di fissaggio.
W razie potrzeby dokręcić śrubę zaciskową.
Spænd klemskruen om nødvendigt.

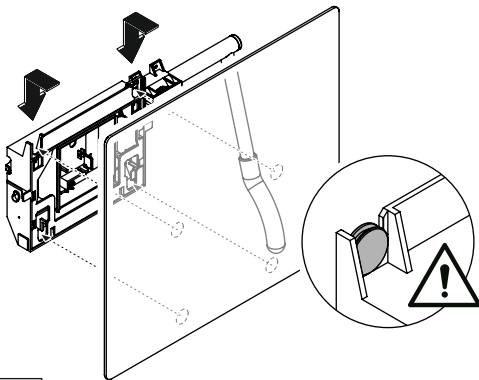

11

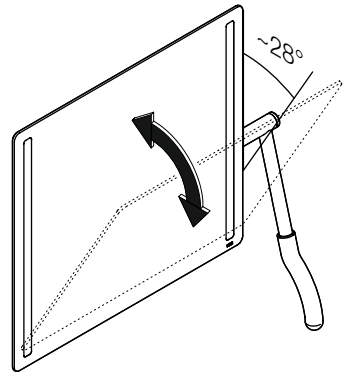

12

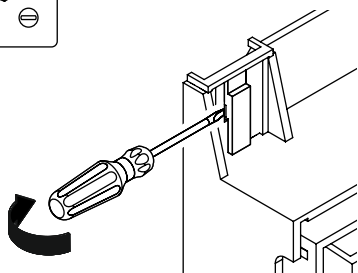
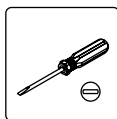

1

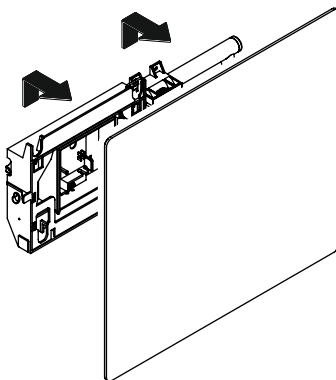

2

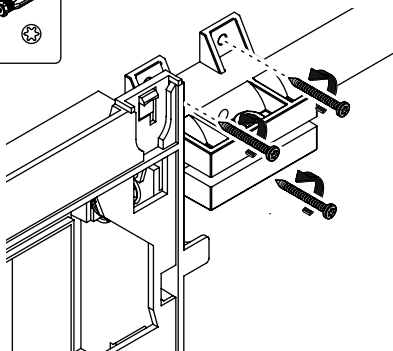
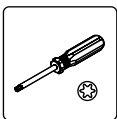

3

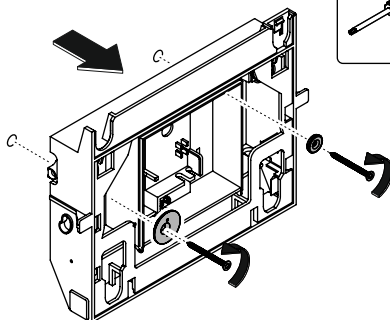
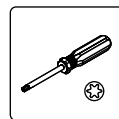

4

HEWI



GERMANY

HEWI Heinrich Wilke GmbH

Postfach 1260

34442 Bad Arolsen

Phone: +49 5691 82-0

Fax: +49 5691 82-319

international@hewi.com

www.hewi.com

UNITED KINGDOM

HEWI (UK) Limited

Holm Oak Barn, Beluncle Halt

Stoke Road, Hoo

Rochester, Kent ME3 9NT

info@hewi.co.uk



M8020.01

2026/06