

- Ⓓ Montage- und Gebrauchsanleitung
- Ⓔ Installation and operating instructions
- Ⓕ Notice de montage et mode d'emploi
- Ⓝ Installatie- en gebruikshandleiding
- Ⓘ Istruzioni di montaggio e per l'uso
- Ⓔ Instrucciones de instalación y funcionamiento
- Ⓟ Instrukcja montażu i obsługi
- Ⓓ Monterings- og brugsanvisning

WICHTIG! SORGFÄLTIG LESEN UND FÜR SPÄTERES NACHSCHLAGEN AUFBEWAHREN.  
IMPORTANT! READ CAREFULLY AND KEEP FOR FUTURE REFERENCE.  
IMPORTANT ! À LIRE ATTENTIVEMENT ET À CONSERVER POUR UNE CONSULTATION ULTÉRIEURE.  
BELANGRIJK! ZORGVULDIG LEZEN EN BEWAREN VOOR TOEKOMSTIG GEBRUIK.  
IMPORTANTE! LEGGERE ATTENTAMENTE E CONSERVARE PER RIFERIMENTO FUTURO.  
IMPORTANTE: LEA ATENTAMENTE Y CONSÉRVELO PARA FUTURAS CONSULTAS.  
WAŻNE! PRZECZYTAJ UWAŻNIE I ZACHOWAJ NA PRZYSZŁOŚĆ.  
VIGTIGT! LÆS OMHYGGELIGT OG GEM TIL SENERE BRUG.





Reinigung und Pflege | Care and cleaning | Nettoyage et entretien  
Reiniging en onderhoud | Manutenzione e pulizia | Cuidado y limpieza  
Czyszczenie i pielęgnacja | Rengøring og pleje

---

<b>D</b>	HEWI Support	0049 5691 82-300 (D) 00 800 4394 4394 (A, CH Freecall Festnetz)
<b>GB</b>	HEWI support	0044 1634 258200 (UK) 0049 5691 82-0 (international)
<b>F</b>	Support HEWI	0033 472 83 09 09 (F) 00 800 4394 4394 (BE, LU, CH appel gratuit, poste fixe)
<b>NL</b>	HEWI support	00 800 4394 4394 (BE, LU, NL gratis, vaste lijn)
<b>I</b>	Supporto HEWI	0049 5691 82-0
<b>E</b>	Soporte HEWI	0049 5691 82-0
<b>PL</b>	Wsparcie HEWI	0048 22 330 0052
<b>DK</b>	HEWI support	0049 5691 82-0

Ⓓ	Anwenderinformation	4
	Produktinformation	8
	Lieferumfang	9
	Montage	10
	Gebrauch	14
	Wartung	17
	Demontage	21

Ⓘ	Informazioni per l'utente	6
	Informazioni sul prodotto	8
	Contenuto della fornitura	9
	Montaggio	10
	Istruzioni per l'uso	14
	Manutenzione	17
	Smontaggio	21

ⒼⒷ	User information	4
	Product information	8
	Package contents	9
	Mounting	10
	Instructions for use	14
	Maintenance	17
	Demounting	21

Ⓔ	Información para el usuario	6
	Información sobre el producto	8
	Suministro	9
	Montaje	10
	Funcionamiento	14
	Mantenimiento	17
	Desmontaje	21

Ⓕ	Information pour les utilisateurs	5
	Information sur le produit	8
	Contenu della livraison	9
	Montage	10
	Utilisation	14
	Entretien	17
	Démontage	21

Ⓗ	Informacje użytkownika	7
	Informacja o produkcie	8
	Zawartość opakowania	9
	Montaż	10
	Instrukcje użytkownika	14
	Utrzymanie	17
	Demontaż	21

Ⓖ	Gebruikersinformatie	5
	Productinformatie	8
	Leveringsomvang	9
	Montage	10
	Gebruiksaanwijzing	14
	Onderhoud	17
	Demontage	21

ⒹⓀ	Brugeroplysninger	7
	Produkt information	8
	Leveringsomfang	9
	Montage	10
	Brugsanvisning	14
	Vedlikehold	17
	Demontering	21



## Haftungsausschluss

Die Firma HEWI übernimmt keine Haftung für Personen- oder Sachschäden, die durch unsachgemäße Montage, Anwendung oder Reinigung, insbesondere unter Missachtung der in dieser Anleitung aufgeführten Warn- und Sicherheitshinweise entstehen oder entstanden sind.

## Warnhinweise



**VORSICHT!**

Zweckbestimmung, angegebene Maximalbelastung und Hinweise zur Befestigung beachten.

## Sicherheitshinweise

Diese Anleitung richtet sich an qualifiziertes Fachpersonal und den Anwender des montierten Produkts.

Nach der Montage ist die Anleitung dem Anwender zur Verfügung zu stellen.

- Montage- und Gebrauchsanleitung beachten.
- Bei Fragen, Problemen, Unklarheiten oder auftretenden Schäden: HEWI-Support kontaktieren.
- Sicherstellen, dass Produkt ausschließlich durch qualifiziertes Fachpersonal montiert, gewartet und repariert wird.
- Bei Annahme Produkt auf Schäden prüfen. Mängel sofort melden.
- Produkt ausschließlich montieren/verwenden:
  - gemäß Zweckbestimmung
  - im Originalzustand ohne Modifikationen
  - in einwandfreiem Zustand
- Ausschließlich HEWI-Ersatzteile verwenden.
- Ausschließlich HEWI-Befestigungsmaterial verwenden.
- Ausschließlich in geschlossenen Räumen verwenden.
- Sicherstellen, dass der Wandaufbau der zu erwartenden Last dauerhaft standhält. Leichtbauwände müssen entsprechend hinterfütert sein.
- Das Produkt ist nicht für Kindertagesstätten o. ä. geeignet.



## Exclusion of liability

HEWI accepts no liability whatsoever for damage to persons or property that occurs or has occurred as a result of improper mounting or maintenance, particularly if the safety instructions and other points to note listed are not or have not been observed in full. HEWI accepts no liability whatsoever for damage occurring from incorrect cleaning.

## Warning notices



**CAUTION!**

Comply with the intended purpose, stated maximum load and fixing instructions.

## Safety instructions

These instructions are intended for qualified skilled personnel and the user of the installed product. Following installation, the instructions must be made available to the user.

- Follow with the installation instructions and instructions for use.
- In case of questions, problems, uncertainties or if damage occurs, contact the HEWI support service.
- Ensure that the product is installed, maintained and repaired by qualified, skilled personnel only.
- Check the product for damage on acceptance. Report defects immediately.
- Install/use the product only:
  - in accordance with its intended purpose
  - in its original condition without modifications
  - in perfect condition
- Use original spare parts only.
- Use only HEWI fixing materials.
- Only use in closed rooms.
- Ensure that the wall structure can permanently withstand the expected load. Lightweight construction walls must be appropriately lined at the back.
- The product is not suitable for daycare facilities or similar.

(F)

## Exclusion de garantie

La société HEWI ne saurait être tenue responsable des dommages matériels ou blessures occasionnés par un montage ou une utilisation incorrect(e), tout particulièrement du fait du non-respect des avertissements et consignes de montage indiqués. Toute garantie pour des dommages dus à un nettoyage incorrect est exclue.

## Avertissements



### ATTENTION!

Respecter l'usage prévu, la charge maximale indiquée et les remarques relatives à la fixation.

## Consignes de sécurité

Ces consignes s'adressent aux techniciens qualifiés et à l'utilisateur du produit.

Après le montage, le mode d'emploi doit être mis à la disposition de l'utilisateur.

- Respecter les consignes de montage et d'utilisation.
- En cas de questions, de problèmes, de doutes ou de dommages : contacter le service d'assistance HEWI.
- Veiller à ce que le produit soit exclusivement installé, entretenu et réparé par des techniciens qualifiés.
- Lors de la réception, vérifier si le produit ne présente pas de dommages. Signaler immédiatement d'éventuels dommages.
- Uniquement installer/utiliser le produit :
  - conformément à l'usage prévu
  - dans son état d'origine et sans modification
  - en parfait état de fonctionnement
- Utiliser exclusivement des pièces de rechange d'origine.
- Uniquement utiliser du matériel de fixation HEWI.
- Utiliser exclusivement dans des locaux fermés.
- S'assurer que la construction du mur résiste durablement à la charge à laquelle il faut s'attendre. Les parois réalisées en construction légère doivent être renforcées de l'arrière.
- Le produit n'est pas adapté aux crèches ou autres établissements similaires.

(NL)

## Uitsluiting van aansprakelijkheid

De firma HEWI is niet aansprakelijk voor persoonlijk letsel of materiele schade, die ontstaat of ontstaan is als gevolg van onjuiste montage of onjuist gebruik, met name door veronachtzaming van de vermelde waarschuwings- en montage-instructies. Een garantie voor schade die ontstaat door verkeerde behandeling is uitgesloten.

## Waarschuwingaanwijzingen



### VOORZICHTIG!

Doelbestemming, aangegeven maximale belasting een aanwijzingen betreft bevestiging in acht nemen.

## Veiligheidsinformatie

Deze handleiding is bedoeld voor gekwalificeerd personeel en de gebruiker van het gemonteerde product.

Na de montage moet de handleiding beschikbaar worden gemaakt voor de gebruiker.

- Montage- en gebruikshandleiding in acht nemen.
- Bij vragen, problemen, onduidelijkheden of optredende beschadigingen contact opnemen met HEWI support.
- Zorg ervoor dat het product uitsluitend door gekwalificeerd vakpersoneel gemonteerd, onderhouden en gerepareerd wordt.
- Bij ontvangst het product op schade controleren. Gebreken onmiddellijk melden.
- Product uitsluitend monteren/verwenden
  - conform beoogd doel
  - in originele toestand zonder modificaties
  - in perfecte toestand
- Uitsluitend originele reserveonderdelen gebruiken.
- Uitsluitend HEWI bevestigingsmateriaal gebruiken.
- Uitsluitend in gesloten ruimtes gebruiken.
- Ervoor zorgen dat wandopbouw de te verwachten last permanent kan dragen. Lichtgewicht wanden moeten voldoende zijn bekleed.
- Het product is niet geschikt voor kinderdagverblijven en dergelijke.

I

## Esclusione di responsabilità

La ditta HEWI declina qualsiasi responsabilità per danni a persone o cose dovuti a un montaggio e/o a un uso non corretto, in particolare alla mancata osservanza delle avvertenze e norme di montaggio indicate. I danni dovuti a una pulizia inadeguata sono esclusi dalla garanzia.

## Indicazioni di avvertenza



**ATTENZIONE!**

Osservare il carico massimo indicato e conforme alla destinazione d'uso, nonché le istruzioni di fissaggio.

## Indicazioni di sicurezza

Le presenti istruzioni sono rivolte al personale qualificato e all'utilizzatore del prodotto montato. Dopo il montaggio, le istruzioni devono essere consegnate all'utilizzatore.

- Attenersi alle istruzioni di montaggio e per l'uso.
- In caso di domande, problemi, dubbi o difetti del prodotto, rivolgersi al servizio assistenza HEWI.
- Assicurarsi che le operazioni di montaggio, manutenzione e riparazione siano riservate al personale qualificato.
- Al momento dell'accettazione, controllare l'integrità del prodotto. Segnalare subito eventuali difetti.
- Montare/utilizzare il prodotto solo alle seguenti condizioni:
  - nel rispetto della destinazione d'uso
  - nelle condizioni originali senza modifiche
  - in condizioni di perfetta integrità
- Utilizzare esclusivamente materiale di fissaggio HEWI.
- Utilizzare esclusivamente ricambi originali.
- Utilizzare solo in ambienti chiusi.
- Assicurarsi che gli elementi a parete siano idonei al carico previsto.  
Le pareti costruite con materiale leggero vanno prima riempite.
- Il prodotto non è adatto ad asili nido o simili.

E

## Exención de responsabilidad

La empresa HEWI no acepta responsabilidad alguna por lesiones personales ni daños materiales que se produzcan debido a un montaje o uso inadecuado, y en especial, a la no observancia de las indicaciones de advertencia y de montaje mencionadas. Se excluye cualquier garantía por daños derivados de una limpieza inadecuada.

## Indicaciones de advertencia



**ATENCIÓN!**

Observe el uso previsto, la carga máxima especificada y las instrucciones de fijación.

## Instrucciones de seguridad

Este manual está dirigido a personal cualificado y al usuario del producto montado. Tras el montaje, el manual debe ponerse a disposición del usuario.

- Observe las instrucciones de montaje y de uso.
- Si tiene preguntas o dudas o si se producen problemas o daños, póngase en contacto con el servicio de asistencia técnica de HEWI.
- Asegúrese de que los trabajos de montaje, mantenimiento y reparación del producto sean realizados únicamente por personal cualificado.
- Se debe comprobar que el producto no presente daños en el momento de su recepción. Informe inmediatamente de los defectos que pueda encontrar.
- El producto solo debe montarse/utilizarse:
  - de acuerdo con su uso previsto
  - sin modificar su estado original
  - en perfecto estado
- Utilice exclusivamente el material de fijación de HEWI.
- Utilice únicamente piezas de repuesto originales.
- Utilice el producto únicamente en interiores.
- Asegúrese de que la estructura de la pared pueda soportar la carga prevista de forma permanente. Las paredes ligeras deben reforzarse.
- El producto no es adecuado para guarderías o similares.



## Wyłączenie odpowiedzialności

Firma HEWI nie ponosi odpowiedzialności za szkody osobowe lub rzeczowe spowodowane nieprawidłowym montażem lub użytkowaniem, w szczególności powstałe w związku z nieprzestrzeganiem wymienionych poniżej ostrzeżeń oraz wskazówek dotyczących montażu. Wykluczona jest także odpowiedzialność za szkody powstałe wskutek nieprawidłowego czyszczenia.

## Ostrzeżenia



### PRZESTROGA!

Przestrzegać użycia zgodnie z przeznaczeniem i podanego maksymalnego obciążenia oraz informacji odośnie mocowania.

## Informacje dot. bezpieczeństwa

Niniejsza instrukcja jest skierowana do fachowego personelu oraz użytkowników montowanego produktu. Po montażu należy udostępnić instrukcję użytkownikowi.

- Przestrzegać instrukcji montażu i stosowania.
- W razie pytań, problemów, niejasności albo wynikłych szkód kontaktować się z supportem HEWI.
- Upewnić się, czy produkt montuje, konserwuje i naprawia wyłącznie wykwalifikowany personel fachowy.
- Przy przyjęciu należy sprawdzić produkt pod kątem uszkodzeń. Natychmiast zgłosić braki
- Produkt montować/stosować tylko:
  - zgodnie z przeznaczeniem
  - w oryginalnym stanie bez modyfikacji
  - w stanie bezusterkowym
- Stosować wyłącznie oryginalne części zamienne.
- Stosować wyłącznie materiał do mocowania HEWI.
- Używać wyłącznie do zamkniętych pomieszczeń.
- Upewnić się, że konstrukcja ściany wytrzyma planowane obciążenia.  
Ściany o lekkiej konstrukcji muszą posiadać odpowiednią wyściółkę.
- Do stołu do przewijania nie należy mocować żadnych zabawek ani innych przedmiotów.



## Ansvarsfraskrivelse

HEWI påtager sig intet ansvar for personskader eller materielle skader, der opstår eller er opstået som følge af forkert installation, anvendelse eller rengøring. Det gælder især, hvis advarsels- og sikkerhedsanvisningerne i denne vejledning ikke overholdes.

## Advarsel



### FORSIGTIG!

Overhold det tilsigtede formål, den anførte maksimale belastning og installationsanvisningerne.

## Sikkerhedsanvisninger

Denne vejledning er beregnet til kvalificeret faglært personale og brugeren af det installerede produkt. Efter installationen skal vejledningen udleveres til brugeren.

- Overhold monterings- og betjeningsvejledningen.
- Ved spørgsmål, problemer, tvivlstilfælde eller opståede skader: kontakt HEWI support.
- Sørg for, at produktet kun installeres, vedligeholdes og repareres af kvalificeret personale.
- Kontroller produktet for skader ved modtagelsen. Mangler skal straks meddeles.
- Installer/brug kun produktet:
  - til det tilsigtede formål
  - i original tilstand uden ændringer
  - i fejlfri tilstand
- Brug kun originale reservedele.
- Brug kun HEWI-materialer til fastgøring.
- Produktet må kun bruges indendørs.
- Sørg for, at vægkonstruktionen kan holde til den forventede belastning.  
Letvægtsvægge skal forstærkes, så de går den nødvendige stabilitet.
- Produktet er ikke egnet til daginstitutioner eller lignende.

950.40.00060

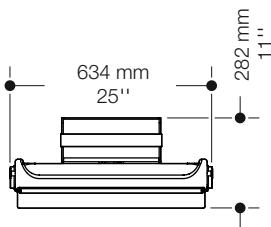
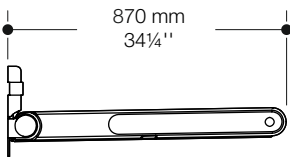
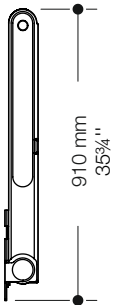
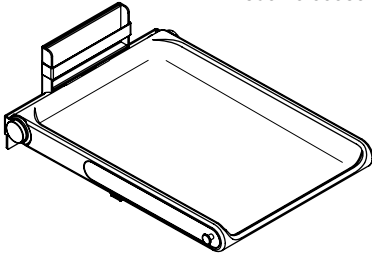

<b>(D)</b>	15,20 kg	30 kg	36 Monate 20 kg
<b>(GB)</b>	15,20 kg	30 kg	36 months 20 kg
<b>(F)</b>	15,20 kg	30kg	36 mois 20 kg
<b>(NL)</b>	15,20 kg	30 kg	36 maanden 20 kg
<b>(I)</b>	15,20 kg	30kg	36 mesi 20 kg
<b>(E)</b>	15,20 kg	30kg	36 meses 20 kg
<b>(PL)</b>	15,20 kg	30kg	36 miesiące 20 kg
<b>(DK)</b>	15,20 kg	30kg	36 måneder 20 kg
<b>(US)</b>	33.50 lb	60 lb	36 months 44 lb

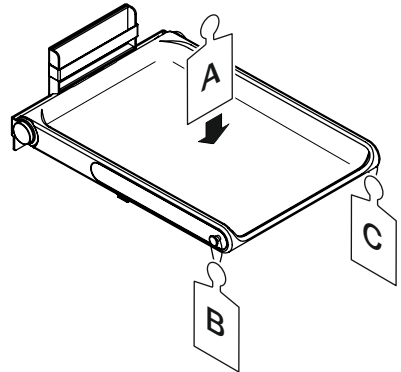

**A** = max. 20 kg / 44 lb

**B** = max. 5 kg / 11 lb

**C** = max. 5 kg / 11 lb

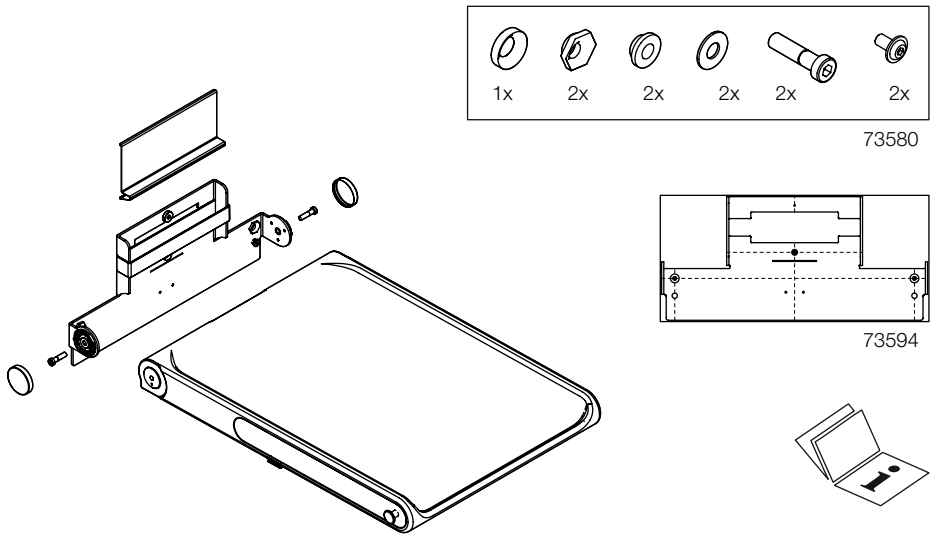

- (D)** • Wickeltisch inkl. Wandhalterung  
 • Beipack 73580  
 • Bohrschablone 73594  
 • Montage- und Gebrauchsanleitung  
 Wandbefestigung nicht enthalten.

- (EN)** • changing table incl. wall bracket  
 • loose parts 73580  
 • drilling template 73594  
 • installation and operating instructions  
 Wall fixing kit not included.

- (F)** • table à langer avec fixation murale  
 • pièces détachées 73580  
 • gabarit de perçage 73594  
 • notice de montage et d'emploi  
 Fixation murale non comprise.

- (NL)** • luiertafel met muurbeugel  
 • boorsjabloon 73580  
 • losse delen 73594  
 • installatie- en gebruikshandleiding  
 Exclusief wandbevestiging.

- (I)** • fasciatoio con supporto a parete  
 • componenti sciolti 73580  
 • sagoma di foratura 73594  
 • istruzioni de montaggio e per l'uso  
 Fissaggio a parete non incluso.

- (E)** • cambiador con soporte para pared  
 • piezas sueltas 73580  
 • plantilla de taladro 73594  
 • instrucciones de instalación y funcionamiento  
 Fijación mural no incluida.

- (PL)** • stół do przewijania inkl. Wandhalterung  
 • Luźne komponenty 73580  
 • szablon wiertarski 73594  
 • instrukcja montażu i obsługi  
 Mocowanie ścienne nie wchodzi w skład zestawu.

- (DK)** • puslebord inkl. Wandhalterung  
 • tilbehør 73580  
 • boreskablon 73594  
 • monterings- og brugsanvisning  
 Skruer til vægmontering ikke omfattet.

**Montagehinweis | Mounting information | Conseil de montage | Montage aanwijzing  
 Indicazioni per il montaggio | Instrucciones de montaje | Wskazówka dotycząca montażu  
 Oplysninger om monterng**

Benötigte Werkzeuge  
 Tools required  
 Outillage requis  
 Benodigd gereedschap  
 Attrezzi richiesti  
 Herramientas requeridas  
 Narzędzi koniecznych  
 Nødvendigt værktøj

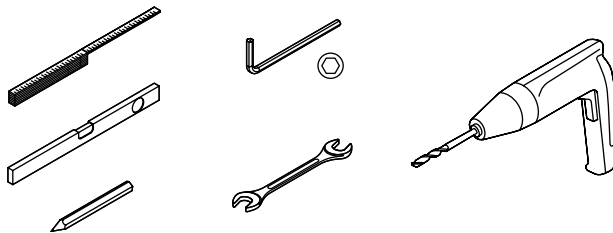

**(D)**

- BM10.3** – Beton (Kunststoffdübel)
- BM11.3** – Porenbeton
- BM12.3** – Leichtbauwand mit Hinterfütterung
- BM13.3** – Leichtbauwand mit Stahlplatten
- BM17.3** – Beton
- BM18.3** – Vollstein, Lochstein, Leichtbeton

**(EN)**

- BM10.3** – Concrete (synthetic dowel)
- BM11.3** – Aircrete
- BM12.3** – Lightweight walls with rear lining
- BM13.3** – Lightweight walls with steel plates
- BM17.3** – Concrete
- BM18.3** – Solid/perforated bricks, lightweight concrete

**(F)**

- BM10.3** – Béton (chevilles en matière synthétique)
- BM11.3** – Béton cellulaire
- BM12.3** – Murs en placoplâtre avec renfort
- BM13.3** – Murs en placoplâtre avec plaques d'acier
- BM17.3** – Béton
- BM18.3** – Briques pleines, pierre perforée, béton léger

**(NL)**

- BM10.3** – Beton (kunststof ankers)
- BM11.3** – Poriebeton
- BM12.3** – Lichtbouw wanden met versteviging
- BM13.3** – Lichtbouw wanden met staalplaten
- BM17.3** – Beton
- BM18.3** – Massieve steen, bouwsteen, lichtbeton

**(I)**

- BM10.3** – Concreto (caviglia di materiale sintetico)
- BM11.3** – Concreto cellulare
- BM12.3** – Pareti in materiali leggeri con retrorinforzo
- BM13.3** – Pareti in materiali leggeri con piastre in acciaio
- BM17.3** – Concreto
- BM18.3** – Mattoni pieni/in lega, cemento leggero

**(E)**

- BM10.3** – Hormigón (anclajes de material sintético)
- BM11.3** – Hormigón celular
- BM12.3** – Tabiques ligeros con bastidor posterior
- BM13.3** – Pared ligera con placas de acero
- BM17.3** – Hormigón
- BM18.3** – Ladrillo macizo/perforado, hormigón ligero

**(PL)**

- BM10.3** – Beton (kotwy z tworzyw sztucznych)
- BM11.3** – Beton komórkowy
- BM12.3** – Ściany w konstrukcji lekkiej z wzmocnieniem
- BM13.3** – Lekkie ściany z płyt stalowych
- BM17.3** – Beton
- BM18.3** – Cegły pełnej/dziurawki, betonu lekkiego

**(DK)**

- BM10.3** – Beton (syntetisk dyvel)
- BM11.3** – Gasbeton
- BM12.3** – Letvægtsvægge med bagbeklædning
- BM13.3** – Letvægtsvægge med stålplader
- BM17.3** – Beton
- BM18.3** – Massive/per-forerede mursten, letbeton

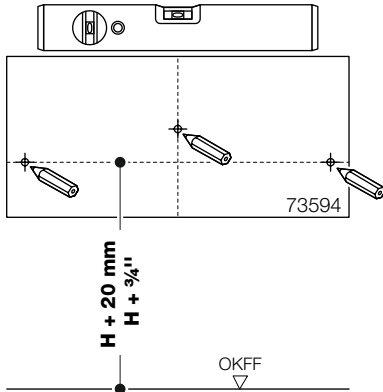
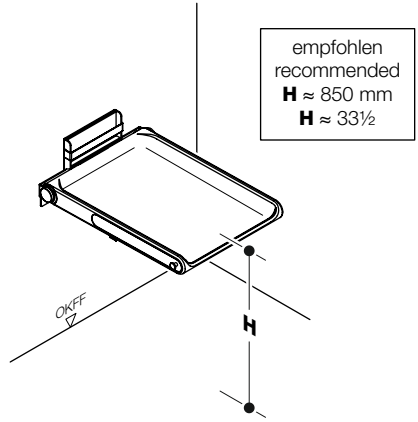
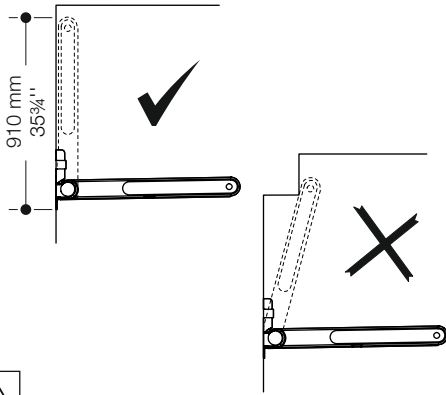

- ∅ BM10.3
- ∅ BM11.3
- ∅ BM12.3
- ∅ BM13.3
- ∅ BM17.3
- ∅ BM18.3

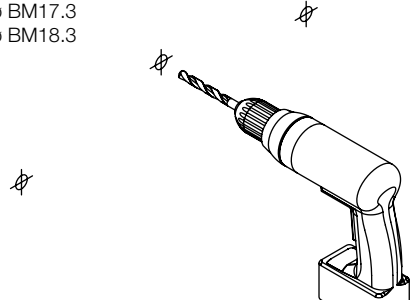

1

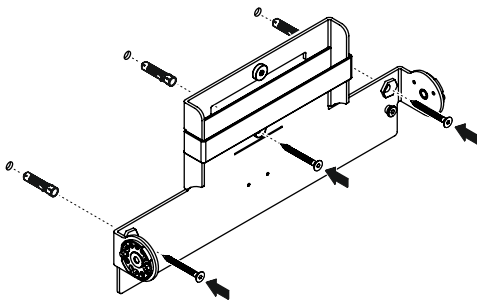

2

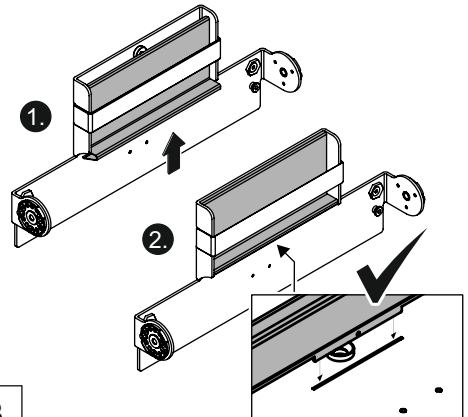

3

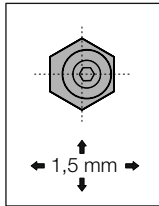
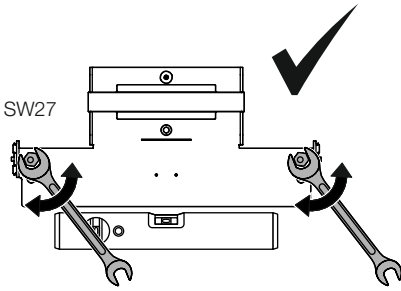
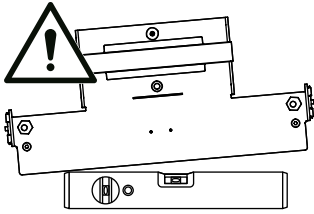

4

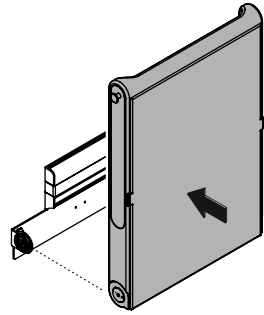

1

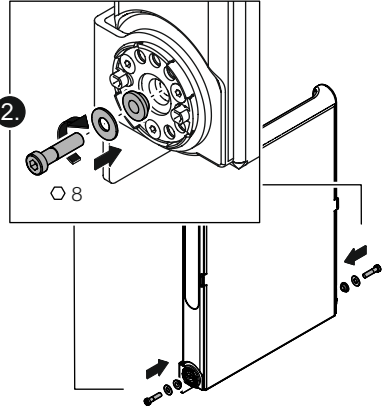

2

5

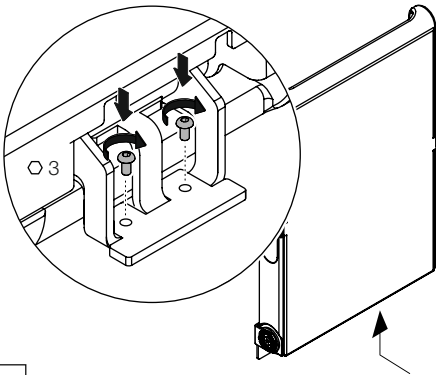

6

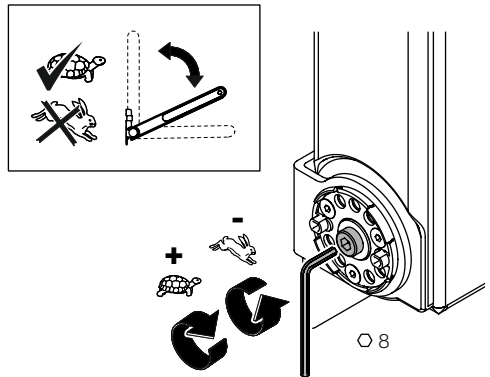

7

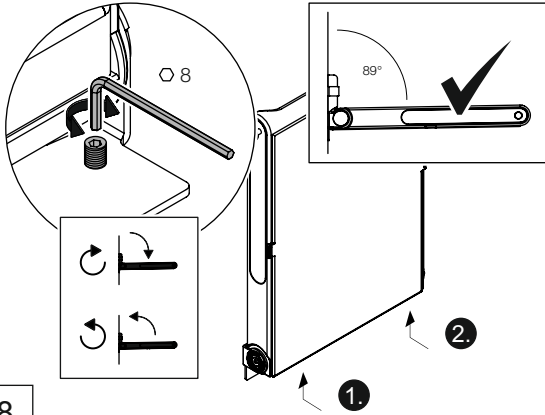

- Ⓓ Beidseitig gleichmäßig einstellen!
- Ⓔ Adjust evenly on both sides!
- Ⓕ Ajustez uniformément les deux côtés !
- Ⓗ Aan beide kanten gelijkmatig afstellen!
- Ⓘ Regolare in modo uniforme su entrambi i lati!
- Ⓔ Adjustar uniformemente en ambos lados!
- Ⓟ Wyreguluj równomiernie po obu stronach!
- ⒹK Juster jævnt på begge sider!

8

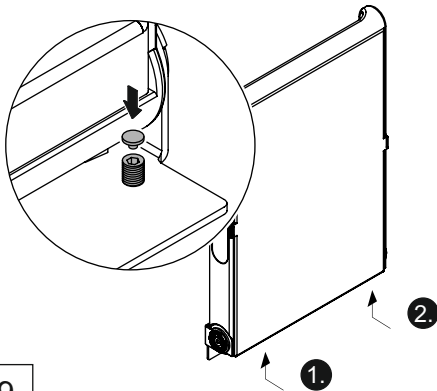

9

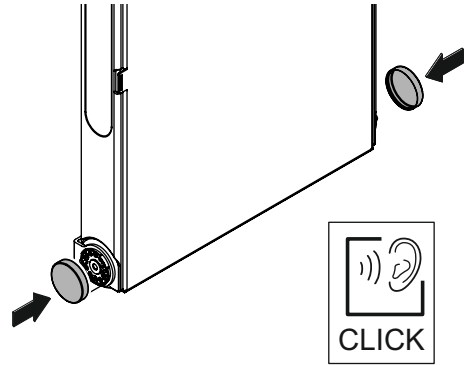

10

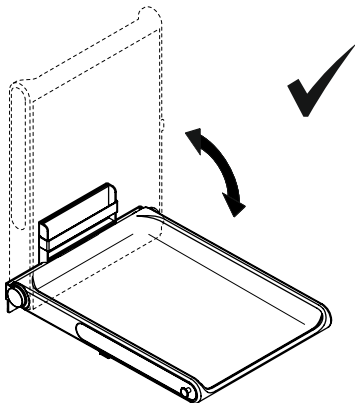

11



**EUROPE**



**USA**



- (D)** Keine Sicherheitsgurte o. ä. verwenden.
- (EN)** Do not use safety belts or similar.
- (F)** Ne pas utiliser de ceintures de sécurité u. s.
- (NL)** Gebruik geen veiligheids gordels of iets dergelijks.
- (I)** Non utilizzare cinture di sicurezza o simili.
- (E)** No utilice correas de seguridad o similares.
- (PL)** Nie należy używać pasów bezpieczeństwa lub podobnych.
- (DK)** Brug ikke sikkerhedsseler eller lignende.

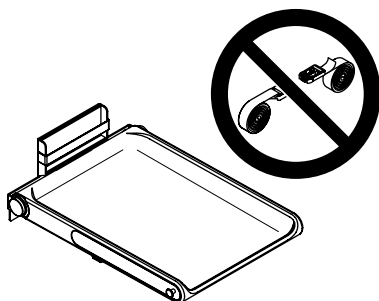

- Immer HEWI Sicherheitsgurt verwenden.  
Always use HEWI safety strap.
- Utilisez toujours la sangle de sécurité HEWI.
- Gebruik altijd HEWI veiligheids gordel.
- Utilizzare sempre la cinghia di sicurezza HEWI.
- Utilice siempre la correa de seguridad HEWI.
- Należy zawsze używać pasów bezpieczeństwa HEWI.
- Brug altid HEWI sikkerhedssel 950.40.E01.

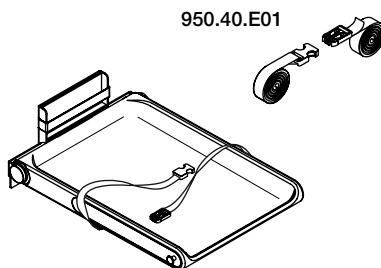

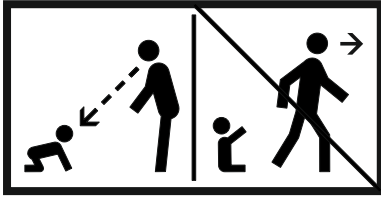

**WARNING!**

Das Kind nie unbeaufsichtigt lassen - das Kind muss sich immer in Reichweite befinden.



**WARNING!**

Never leave the child unattended - the child must always be within reach.



**AVERTISSEMENT !**

Ne jamais laisser l'enfant sans surveillance - l'enfant doit toujours être à portée de main.



**WAARSCHUWING!**

Laat het kind nooit zonder toezicht achter - het kind moet altijd binnen handbereik zijn.



**AVVERTENZA!**

Non lasciate mai il bambino incustodito - il bambino deve essere sempre a portata di mano.



**ADVERTENCIA!**

No deje nunca al niño sin vigilancia - el niño debe estar siempre a su alcance.



**OSTRZEŻENIE!**

Nigdy nie zostawiaj dziecka bez opieki - dziecko musi być zawsze w zasięgu ręki.



**ADVARSEL!**

Lad aldrig barnet være uden opsyn - barnet skal altid være inden for rækkevidde.

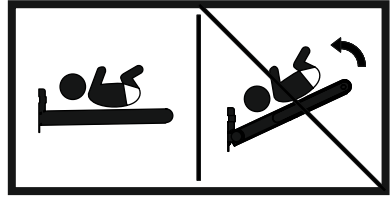

**WARNING!**

Dieses Produkt nicht bewegen oder anheben, wenn sich der Säugling darauf befindet.



**WARNING!**

Do not move or lift this product when the infant is on it.



**AVERTISSEMENT !**

Ne pas déplacer ou soulever ce produit lorsque l'enfant se trouve dessus.



**WAARSCHUWING!**

Verplaats of til dit product niet op als er een baby op ligt.



**AVVERTENZA!**

Non spostare o sollevare il prodotto quando il bambino vi si trova.



**ADVERTENCIA!**

No mueva ni levante este producto cuando el bebé esté sobre él.



**OSTRZEŻENIE!**

Nie należy prznosić ani podnosić produktu, gdy leży na nim niemowlę.



**ADVARSEL!**

Flyt eller løft ikke dette produkt, når barnet ligger på det.



**VORSICHT!**

- Ausschließlich Einweg-Wickelunterlagen verwenden.
- Keine Spielzeuge oder andere Gegenstände am Wickeltisch befestigen.



**CAUTION!**

- Use exclusively disposable changing mats.
- Do not attach toys or other objects to the changing table.



**ATTENTION!**

- Utiliser exclusivement des matelas à langer jetables.
- Ne pas fixer de jouets ou d'autres objets sur la table à langer.



**VOORZICHTIG!**

- Gebruik uitsluitend wegwerp luiermatten.
- Bevestig geen speelgoed of andere voorwerpen aan de luiertafel.



**ATTENZIONE!**

- Utilizzare esclusivamente fasciatoi monouso.
- Non fissare giocattoli o altri oggetti al fasciatoio.



**ATENCIÓN!**

- Utilice exclusivamente cambiadores desechables.
- No fije juguetes u otros objetos al cambiador.



**PRZESTROGA!**

- Należy używać wyłącznie jednorazowych mat do przewijania.
- Do stołu do przewijania nie należy mocować żadnych zabawek ani innych przedmiotów.



**FORSIGTIG!**

- Brug udelukkende engangspusleunderlag.
- Fastgør ikke legetøj eller andre genstande til puslebordet.



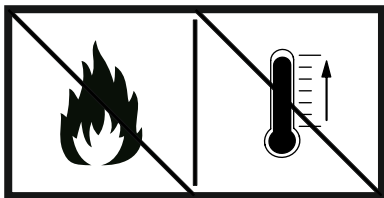

**⚠ VORSICHT!**

- Produkt vor direkter Sonneneinstrahlung schützen. Direkte Sonneneinstrahlung kann die Oberfläche stark aufheizen und zu Verbrennungen führen.
- In der Nähe des Produkts keine starken Wärmequellen (z. B. Heizstrahler) oder offenes Feuer verwenden.

**⚠ CAUTION!**

- Protect product from direct sunlight. Direct sunlight can heat up the surface enough to cause burns.
- Do not use strong heat sources (e.g. space heaters) or open flames near the product.

**⚠ ATTENTION!**

- Protéger le produit du rayonnement direct du soleil. Le rayonnement direct du soleil peut fortement chauffer la surface et causer des brûlures.
- Ne pas utiliser de source de chaleur intense (p. ex. radiateur) ou de flamme nue à proximité du produit.

**⚠ VOORZICHTIG!**

- Product beschermen voor direct zonlicht. Direct zonlicht kan het oppervlak sterk verwarmen en leiden tot verbrandingen.
- Gebruik geen sterke warmtebronnen (bijv. straal-kachels) of open vuur in de buurt van het product.

**⚠ ATTENZIONE!**

- Proteggere il prodotto dalla luce solare diretta. La luce solare diretta può riscaldare notevolmente la superficie e causare ustioni.
- Non utilizzare fonti di calore forti (ad es. stufe elettriche) o fiamme libere in prossimità del prodotto.

**⚠ ATENCIÓN!**

- Proteger el producto de la luz solar directa. La luz solar directa puede calentar intensamente la superficie y provocar quemaduras.
- No utilice fuentes de calor fuertes (por ejemplo, calefactores radiantes) ni llamas cerca del producto.

**⚠ PRZESTROGA!**

- Chronić produkt przed bezpośrednim działaniem promieni słonecznych. Bezpośrednie promienie słoneczne mogą znacznie nagrzać powierzchnię i spowodować oparzenia.
- W pobliżu produktu nie należy używać silnych źródeł ciepła (np. promienników) ani otwartego ognia.

**⚠ FORSIGTIG!**

- Beskyt produktet mod direkte solindstråling. Direkte solindstråling kan opvarme overfladen kraftigt og føre til forbrændinger.
- Brug ikke stærke varmekilder (f.eks. varmestrålere) eller åben ild i nærheden af produktet.

## **D** **Wartung**

### **VORSICHT!**

Verletzungsgefahr durch Funktionsmängel und Schäden am Produkt.  
Produkt regelmäßig warten.

Das Produkt ist regelmäßig vom Anwender/Betreiber auf einwandfreie Funktion und eventuelle Schäden zu prüfen.

Die Wartung beinhaltet insbesondere folgende Punkte:

- Prüfung der Funktion (Bremsystem)
- Neigung der Liegefläche
- Prüfung der Wandbefestigung und der Verbindung einzelner Bauteile (Wackeln/übermäßiges Spiel)
- Prüfung der Oberfläche (Risse/Materialablösung)

Festgestellte Mängel sind durch entsprechende Maßnahmen gemäß Montage- und Gebrauchsanleitung zu beheben.

Sind die Mängel nicht zu beheben, darf das Produkt nicht weiterverwendet werden.

## **EN** **Maintenance**

### **CAUTION!**

Risk of injury due to faults in or damage to the product.  
Service the product at regular intervals.

The user/operator must check the product for proper functioning and potential damage at regular intervals. In particular, maintenance comprises the following:

- checking for proper functioning (brake system)
- inclination of the table
- checking the wall mounting and the connections between individual components (looseness/excessive gaps)
- checking the surface (cracks/material flaking or peeling)

Any faults must be remedied in accordance with these installation and operating instructions.

If a fault cannot be remedied, the product must not be used.

## **F** **Entretien**

### **ATTENTION!**

Risque de blessure par un dysfonctionnement et des dommages sur le produit.  
Entretien régulièrement le produit.

L'utilisateur/l'exploitant doit vérifier régulièrement si le produit fonctionne correctement et s'il ne présente pas de dommages.

L'entretien comprend les points suivants :

- Contrôle du fonctionnement (système de freinage)
- inclinaison de la table
- Contrôle de la fixation murale et de l'assemblage des différents composants (vacillement/jeu trop important)
- Contrôle de la surface (fissures/matériau qui se détache)

Les défauts constatés doivent être éliminés par les mesures préconisées dans les instructions de montage et d'utilisation.

Si les défauts ne peuvent être éliminés, le produit ne peut plus être utilisé.

## **NL** **Onderhoud**

### **VOORZICHTIG!**

Risico op letsel door operationele gebreken en schade aan het product.  
Product regelmatig onderhouden.

Het product moet regelmatig door de gebruiker/exploitant worden gecontroleerd op juiste werking en eventuele schade.

Het onderhoud omvat in het bijzonder de volgende punten:

- controle van de functies (remsysteem)
- hoek van de luiftafel
- controle van de wandbevestiging en verbinding van afzonderlijke elementen (wiebelen/te veel speling)
- controle van het oppervlak (scheuren/materiaalverlies)

Vastgestelde gebreken moeten worden verholpen door gepaste maatregelen volgens de montage- en gebruikshandleiding.

Als de gebreken niet kunnen worden verholpen, mag het product niet meer worden gebruikt.

## I Manutenzione



### ATTENZIONE!

Pericolo di lesioni a causa di difetti funzionali e danni al prodotto.

Sottoporre regolarmente il prodotto a manutenzione.

Il prodotto deve essere controllato regolarmente

dall'utilizzatore/gestore in quanto a corretto funzionamento ed eventuali danni.

La manutenzione comprende, in particolare, i seguenti punti:

- controllo della funzione (sistema frenante)
- inclinazione del fasciatoio
- controllo del fissaggio a parete e del collegamento di singoli componenti (oscillazione/gioco eccessivo)
- controllo della superficie (fessure/distacco del materiale)

I difetti rilevati devono essere riparati con misure adeguate, secondo le istruzioni di montaggio e di utilizzo.

Se i difetti non possono essere corretti, il prodotto non deve più essere riutilizzato.

## E Mantenimiento



### ATENCIÓN!

Riesgo de lesiones debido a defectos de funcionamiento y daños en el producto.

Mantener regularmente el producto.

El usuario/operador debe comprobar regularmente que el producto funcione correctamente y que no presente daños.

En particular, el mantenimiento comprende los siguientes puntos:

- comprobación del funcionamiento (sistema de freno)
- inclinación del cambiador
- comprobación de la fijación mural y de la unión de los componentes individuales (bamboleo/holgura excesiva)
- comprobación de la superficie (grietas/desprendimiento de material)

Los defectos encontrados se deben rectificar tomando las medidas adecuadas de acuerdo con las instrucciones de instalación y funcionamiento.

Si los defectos no se pueden subsanar, el producto no debe seguir utilizándose.

## PL Utrzymanie



### PRZESTROGA!

Niebezpieczeństwo obrażeń z powodu wad funkcjonalnych i uszkodzenia produktu.

Regularnie konserwować produkt.

Produkt musi być regularnie sprawdzany przez użytkownika/operatora pod kątem prawidłowego funkcjonowania i ewentualnych uszkodzeń.

Konserwacja obejmuje w szczególności następujące punkty:

- kontrola działania (układ hamulcowy)
- nachylenie przewijaka
- kontrola mocowania do ściany i połączenia poszczególnych elementów (chybotanie/nadmierny luz)
- kontrola powierzchni (pęknięcia/oderwanie materiału)

Stwierdzone usterki należy usunąć poprzez podjęcie odpowiednich działań zgodnie z instrukcją montażu i obsługi.

Jeśli nie da się usunąć usterek, nie wolno dalej używać produktu.

## DK Vedligeholdelse



### FORSIGTIG!

Risiko for kvæstelser på grund af funktionsmangler eller skader på produktet.

Vedligehold produktet regelmæssigt.

Brugeren/ejeren skal regelmæssigt kontrollere produktet for fejlfri funktion og eventuelle skader.

Vedligeholdelsen omfatter især følgende punkter:

- kontrol af funktionen (bremsesystem)
- hældning af puslebordet
- kontrol af vægmonteringen og forbindelsen mellem de enkelte komponenter (vaklen/for stort spil)
- kontrol af overfladen (revner/materialeafskalning)

Konstaterede mangler skal udbedres med passende foranstaltninger i henhold til monterings- og brugsanvisningen.

Hvis manglerne ikke kan udbedres, må produktet ikke anvendes mere.

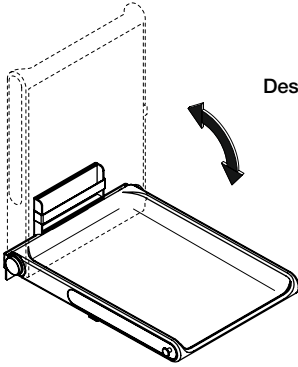

Nach 12 Monaten  
 After 12 months  
 Après 12 mois  
 Na 12 maanden  
 Dopo 12 mesi  
 Después de 12 meses  
 Po 12 miesiącach  
 Efter 12 måneder

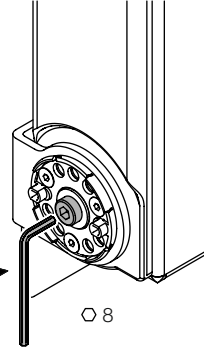
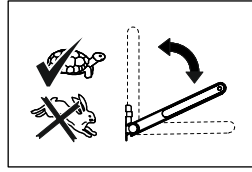
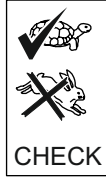

- Ⓓ Bremse beidseitig gleichmäßig einstellen!
- Ⓔ Adjust brake uniformly on both sides!
- Ⓕ Régler le frein de la même façon des deux côtés !
- Ⓖ Rem aan beide kanten gelijkmatig afstellen!
- Ⓘ Regolare il freno uniformemente su entrambi i lati!
- Ⓔ Ajustar el freno uniforme en ambos lados!
- Ⓗ Hamulec należy ustawić równo po obu stronach!
- Ⓓ Bremsen skal altid indstilles ens i begge sider.

2

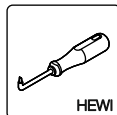
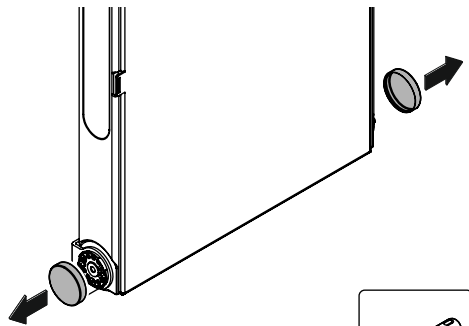
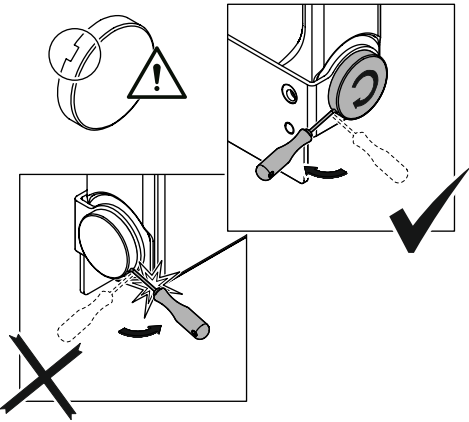

3

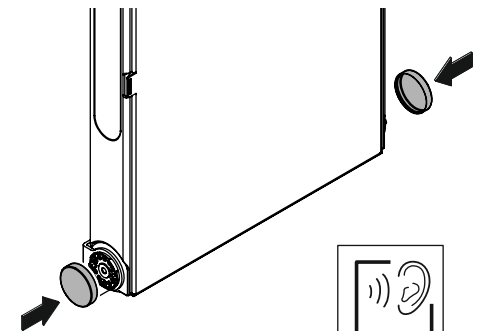

1

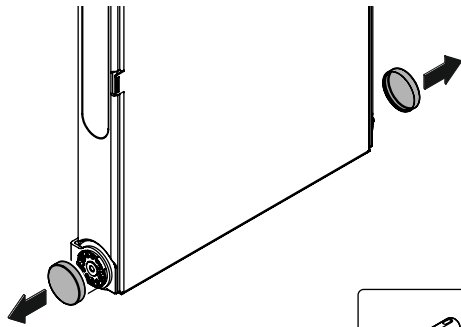
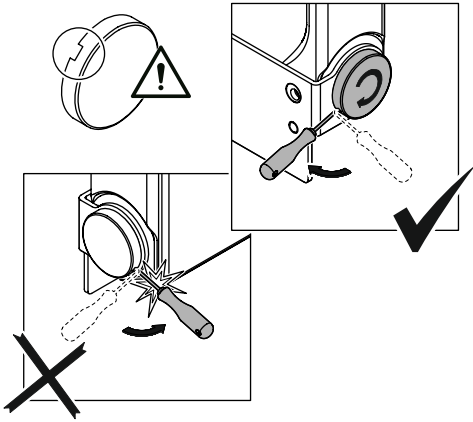

1

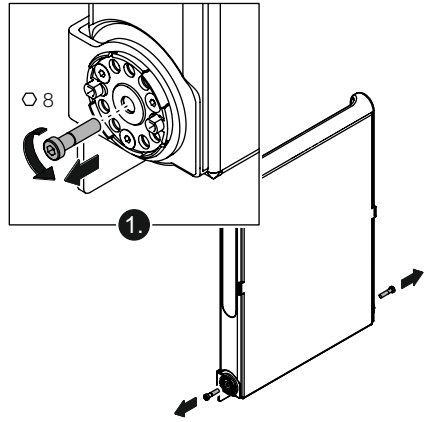
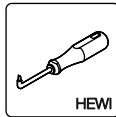

2

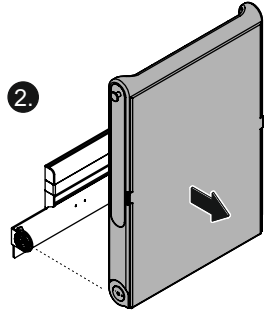

3

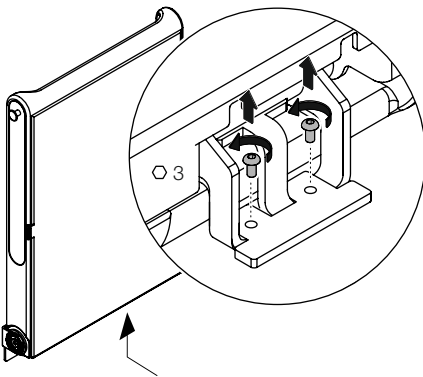

2

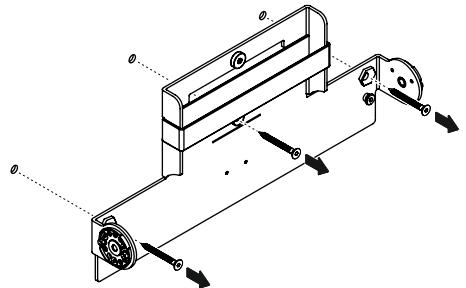

4





# HEWI

[www.hewi.com](http://www.hewi.com)

 GERMANY  
HEWI Heinrich Wilke GmbH  
Postfach 1260  
34442 Bad Arolsen  
Phone: +49 5691 82-0  
Fax: +49 5691 82-319  
[international@hewi.com](mailto:international@hewi.com)



M9500.40

2026/01