

DOSSIERS DE SIÈGE

BARRES D'APPUI RELEVABLES MOBILES

NECESSAIRE



900.51.901.. | des deux côtés
900.51.902.. | gauche
900.51.903.. | droite

- entraxe 588 - 688 mm réglable fait du client
- profondeur 150 mm
- réalisation du point de vue de l'utilisateur : des deux côtés, à gauche ou à droite
- dossier de siège en matière synthétique en couleur HEWI 98 (blanc de sécurité), 92 (gris anthracite) ou 90 (noir foncé)
- raccordement en acier inoxydable, au choix brossé mat, chromé ou peint par poudrage en 3 couleurs : AS, ER, CV

900.51.906.. | des deux côtés
900.51.912.. | gauche
900.51.913.. | droite

- idem, utilisation mobile
- montage facile grâce aux plaques de fixation en acier inoxydable (fournies) à monter individuellement pour accrocher la barre
- sécurisation par une vis de fixation (protection contre le vol)

+



900.50.400.. | Mono

- acier inoxydable, au choix brossé mat, chromé ou peint par poudrage en 3 couleurs : DX, SC ou DC
- saillie 600 mm

+

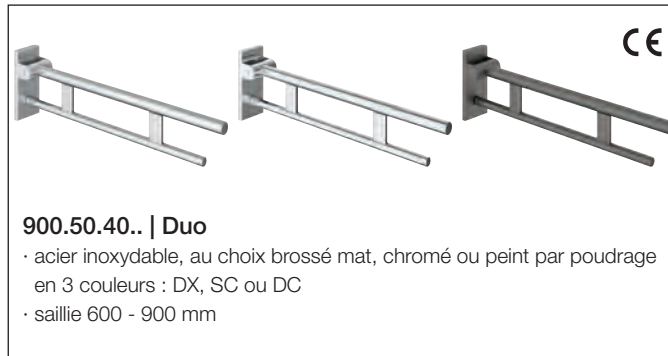

900.50.40.. | Duo

- acier inoxydable, au choix brossé mat, chromé ou peint par poudrage en 3 couleurs : DX, SC ou DC
- saillie 600 - 900 mm

+

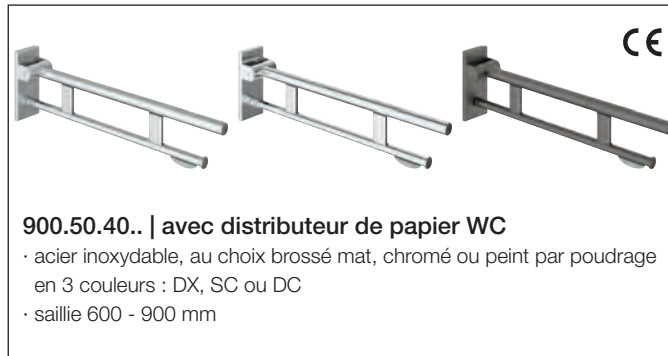

900.50.40.. | avec distributeur de papier WC

- acier inoxydable, au choix brossé mat, chromé ou peint par poudrage en 3 couleurs : DX, SC ou DC
- saillie 600 - 900 mm

+

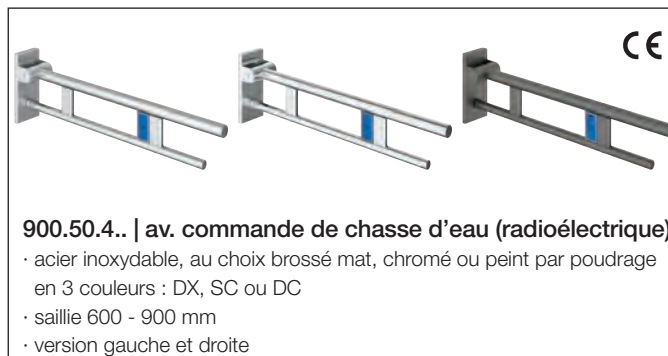

900.50.4.. | av. commande de chasse d'eau (radioélectrique)

- acier inoxydable, au choix brossé mat, chromé ou peint par poudrage en 3 couleurs : DX, SC ou DC
- saillie 600 - 900 mm
- version gauche et droite

+

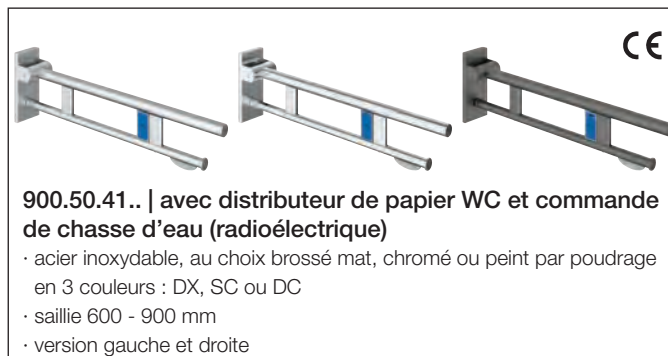

900.50.41.. | avec distributeur de papier WC et commande de chasse d'eau (radioélectrique)

- acier inoxydable, au choix brossé mat, chromé ou peint par poudrage en 3 couleurs : DX, SC ou DC
- saillie 600 - 900 mm
- version gauche et droite

+

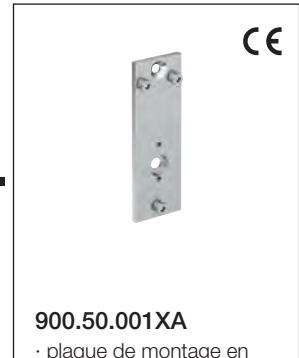

900.50.001XA

- plaque de montage en acier inoxydable, brossé mat

+

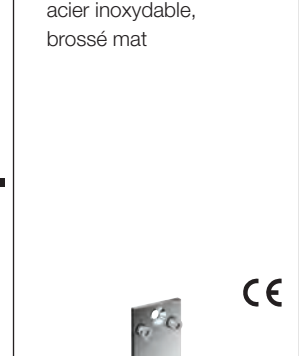

900.50.00140

- plaque de montage en acier inoxydable, chromé

+



900.50.00160

- plaque de montage en acier inoxydable, peint par poudrage en 3 couleurs : DX (blanc mat profond), SC (gris foncé nacré mat profond) ou DC (noir mat profond)

+

Revêtement en poudre | Combinaisons de matériaux avec matière synthétique

- ☐ ...60 AS blanc mat profond | matière synthétique blanche mate
- ...60 ER gris foncé nacré mat profond | matière synthétique noire mate
- ...60 CV noir mat profond | matière synthétique noire mate

HEWI Revêtement en poudre

- ☐ ...60 DX blanc mat profond
- ...60 SC gris foncé nacré mat profond
- ...60 DC noir mat profond

OPTIONNEL OU SET

NECESSAIRE POUR TOUTES

OPTIONNEL



900.50.002XA

- cache permet de dissimuler la plaque de montage prémontée
- cache en acier inoxydable, brossé mat
- cadre du cache en polyamide en couleurs HEWI 98 (blanc de sécurité) ou 92 (gris anthracite)

OU



CE

900.50.003XA

- set de plaque de montage 900.50.001XA et cache 900.50.002XA

+

BM17.2

Pour montage sur murs en béton (> C20/C25)
Numéro d'autorisation générale de construction :
ETA-11/0493

Supplémentaire :
mortier d'injection (no de réf. HEWI : 200311)
ou à préciser séparément :
mortier d'injection HIT-HY200A (Hilti)
outil de pressage HDM (Hilti)

BM10.2

Pour montage sur murs en béton (> C20/C25)

BM11.2

Pour montage sur murs en béton alvéolé (> P2)

Supplémentaire :
mortier d'injection (no de réf. HEWI : 200266)
foret de cône (no de réf. HEWI : 171041)
ou à préciser séparément :
mortier d'injection HIT-HY 270 (Hilti)
outil de pressage HDM (Hilti)
foret de cône TE-C PB 22/100 (Hilti)

OPTIONNEL



900.50.00240

- cache permet de dissimuler la plaque de montage prémontée
- cache en acier inoxydable, poli miroir
- cadre du cache en polyamide en couleurs HEWI 98 (blanc de sécurité) ou 92 (gris anthracite)

OU



CE

900.50.00340

- set de plaque de montage 900.50.00140 et cache 900.50.00240

+

BM12.2

Murs de construction légère avec armature en panneaux de bois stratifié (collage imperméable, épaisseur minimale de 30 mm, par ex. cadre porteur ou installation encastrable)

BM13.2

Murs de construction légère avec plaques d'acier intégrées (par ex. cadre porteur ou installation encastrable)

OPTIONNEL



900.50.00260

- cache permet de dissimuler la plaque de montage prémontée
- cache en acier inoxydable, peint par poudrage en AS (blanc mat profond) ou CV (noir mat profond)
- cadre du cache assorti en blanc mat ou noir mat

OU



CE

900.50.00360

- set de plaque de montage 900.50.00160 et cache 900.50.00260

+

BM18.2

- Pour montage sur murs en :
- briques pleines
 - briques silico-calcaires
 - blocs creux en béton
 - briques creuses
 - blocs creux en béton léger
 - béton léger à base de déblais

Numéro d'autorisation générale de construction :
ETA-13/1036

Supplémentaire :
mortier d'injection (no de réf. HEWI : 200266)
ou à préciser séparément :
mortier d'injection HIT-HY 270 (Hilti)
outil de pressage HDM (Hilti)