

- Ⓓ Montage- und Gebrauchsanleitung
- ⒼⒷ Installation and operating instructions
- Ⓕ Notice de montage et mode d'emploi
- Ⓝ Installatie- en gebruikshandleiding
- Ⓘ Istruzioni di montaggio e per l'uso
- Ⓔ Instrucciones de instalación y funcionamiento
- Ⓟ Instrukcja montażu i obsługi
- ⒹⓀ Monterings- og brugsanvisning

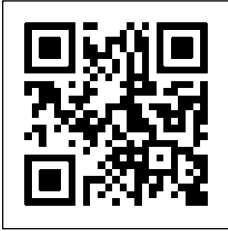

Reinigung und Pflege | Care and cleaning | Nettoyage et entretien  
Reiniging en onderhoud | Manutenzione e pulizia | Cuidado y limpieza  
Czyszczenie i pielęgnacja | Rengøring og pleje

**<https://www.hewi.com/de/service/downloads>**

---

<b>D</b>	HEWI Support	0049 5691 82-300 (D) 00 800 4394 4394 (A, CH Freecall Festnetz)
<b>GB</b>	HEWI support	0044 1634 258200 (UK) 0049 5691 82-0 (international)
<b>F</b>	Support HEWI	0033 472 83 09 09 (F) 00 800 4394 4394 (BE, LU, CH appel gratuit, poste fixe)
<b>NL</b>	HEWI support	00 800 4394 4394 (BE, LU, NL gratis, vaste lijn)
<b>I</b>	Supporto HEWI	0049 5691 82-0
<b>E</b>	Soporte HEWI	0049 5691 82-0
<b>PL</b>	Wsparcie HEWI	0048 22 330 0052
<b>DK</b>	HEWI support	0049 5691 82-0

Ⓓ	Anwenderinformation Produktinformation Montage	4 7 8	Ⓘ	Informazioni per l'utente Informazioni sul prodotto Montaggio	5 7 8
ⒼⒷ	User information Product information Mounting	4 7 8	Ⓔ	Información para el usuario Instrucciones de montaje Montaje	5 7 8
Ⓕ	Information pour les utilisateurs Information sur le produit Montage	4 7 8	Ⓟ	Informacje użytkownika Informacja o produkcie Montaż	6 7 8
Ⓝ	Gebruikersinformatie Productinformatie Montage	5 7 8	Ⓓ	Brugeroplysninger Produkt information Montage	6 7 8

**D Haftungsausschluss**

Die Firma HEWI übernimmt keine Haftung für Personen- oder Sachschäden, die durch unsachgemäße Montage, Anwendung oder Reinigung, insbesondere unter Missachtung der in dieser Anleitung aufgeführten Warn- und Sicherheitshinweise entstehen oder entstanden sind.

**Anwenderinformation**

Sicherstellen, dass Produkt ausschließlich durch qualifiziertes Fachpersonal montiert, gewartet und repariert wird.

Nach der Montage ist die Anleitung dem Anwender zur Verfügung zu stellen.

Produkt ausschließlich montieren/verwenden:

- im Originalzustand ohne Modifikationen
- in einwandfreiem Zustand
- in geschlossenen Räumen

Sicherstellen, dass Wandaufbau im Montagebereich eben und ausreichend tragfähig ist.

Ausschließlich HEWI-Ersatzteile und HEWI-Befestigungsmaterial verwenden.

**Entsorgung**

Die Entsorgung von Produkt und Verpackung unterliegt den einschlägigen nationalen Vorschriften.

**F Exclusion de garantie**

La société HEWI ne saurait être tenue responsable des dommages matériels ou blessures occasionnés par un montage, un nettoyage ou une utilisation incorrect(e), tout particulièrement du fait du non-respect des avertissements et consignes de montage indiqués.

**Information pour les utilisateurs**

Veiller à ce que le produit soit exclusivement installé, entretenu et réparé par des techniciens qualifiés. Après le montage, le mode d'emploi doit être mis à la disposition de l'utilisateur.

Uniquement installer/utiliser le produit:

- dans son état d'origine et sans modification
- en parfait état de fonctionnement
- dans des locaux fermés

S'assurer que la construction du mur est plane et suffisamment stable dans la zone de montage.

Uniquement utiliser des pièces de rechange d'origine et du matériel de fixation HEWI.

**Élimination**

Le produit et l'emballage doivent être éliminés conformément aux prescriptions nationales applicables.

**GB Exclusion of liability**

HEWI accepts no liability whatsoever for damage to persons or property that occurs or has occurred as a result of improper mounting, use, or cleaning, particularly if the safety instructions and other points to note listed are not or have not been observed in full.

**User information**

Ensure that the product is installed, maintained and repaired by qualified personnel only.

Once the product is installed, the instructions must be made available to the user.

Install/use the product only:

- in its original condition without modifications
- in perfect condition
- in closed rooms

Ensure that the wall structure in the installation area is even and adequately load-bearing.

Use original spare parts and HEWI fixing materials only.

**Disposal**

Disposal of the product and packaging is subject to the relevant national regulations.

**NL Uitsluiting van aansprakelijkheid**

De firma HEWI is niet aansprakelijk voor persoonlijk letsel of materiele schade, die ontstaat of ontstaan is als gevolg van onjuiste montage of onjuist gebruik, met name door veronachtzaming van de vermelde waarschuwings- en montage-instructies.

**Gebruikersinformatie**

Zorg ervoor dat het product uitsluitend door gekwalificeerd vakpersoneel gemonteerd, onderhouden en gerepareerd wordt.

Na de montage moet de handleiding beschikbaar worden gemaakt voor de gebruiker.

Product uitsluitend monteren/verwenden:

- in originele toestand zonder modificaties
- in perfecte toestand
- in gesloten ruimtes

Zorg ervoor dat de wandopbouw in het montagegebied vlak en voldoende draagkrachtig is.

Uitsluitend originele reserveonderdelen en HEWI bevestigingsmateriaal gebruiken.

**Afvalverwerking**

De afvalverwijdering van producten en verpakkingen is onderworpen aan de geldende nationale voorschriften.

### **I** **Esclusione di responsabilità**

La ditta HEWI declina qualsiasi responsabilità per danni a persone o cose dovuti a un montaggio, una pulizia e/o un uso non corretto, in particolare alla mancata osservanza delle avvertenze e norme di montaggio indicate. I danni dovuti a una pulizia inadeguata sono esclusi dalla garanzia.

#### **Informazioni per l'utente**

Assicurarsi che le operazioni di montaggio, manutenzione e riparazione siano riservate al personale qualificato. Dopo il montaggio, le istruzioni devono essere consegnate all'utilizzatore.

Montare/utilizzare il prodotto solo alle seguenti condizioni:

- nelle condizioni originali senza modifiche
- in condizioni di perfetta integrità
- in ambienti chiusi

Assicurarsi che, in corrispondenza della zona di montaggio, la parete sia piana e con portata sufficiente.

Utilizzare esclusivamente ricambi originali e materiale di fissaggio HEWI.

#### **Smaltimento**

Smaltire il prodotto e l'imballaggio nel rispetto delle norme di legge.

### **PL** **Wyłączenie odpowiedzialności**

Firma HEWI nie ponosi żadnej odpowiedzialności za szkody na osobach lub mieniu, które wystąpiły lub wystąpiły w wyniku niewłaściwego montażu, użytkowania lub czyszczenia, w szczególności jeśli instrukcje bezpieczeństwa i inne punkty, na które należy zwrócić uwagę, nie są lub nie były w pełni przestrzegane.

#### **Informacje użytkownika**

Upewnić się, czy produkt montuje, konserwuje i naprawia wyłącznie wykwalifikowany personel fachowy. Po montażu należy udostępnić instrukcję użytkownikowi.

Produkt montować/stosować tylko:

- w oryginalnym stanie bez modyfikacji
- w stanie bezusterkowym
- w zamkniętych pomieszczeniach

Upewnić się, że konstrukcja ściany w obszarze montażu jest równa i posiada wystarczającą nośność.

Należy używać wyłącznie oryginalnych części zamiennych i materiałów mocujących HEWI.

#### **Utilizacja**

Utilizacja produktu i opakowania podlega właściwym przepisom krajowym.

### **E** **Exención de responsabilidad**

La empresa HEWI no acepta responsabilidad alguna por lesiones personales ni daños materiales que se produzcan debido a un montaje/un uso inadecuado o una limpieza inadecuada, y en especial, a la no observancia de las indicaciones de advertencia y de montaje mencionadas.

#### **Información para el usuario**

Asegúrese de que los trabajos de montaje, mantenimiento y reparación del producto sean realizados únicamente por personal cualificado. Tras el montaje, el manual debe ponerse a disposición del usuario.

El producto solo debe montarse/utilizarse:

- sin modificar su estado original
- en perfecto estado
- en interiores

Asegúrese de que la estructura de la pared en el área de instalación este nivelada y tenga suficiente capacidad de carga.

Utilice exclusivamente piezas de repuesto originales y el material de fijación de HEWI.

#### **Eliminación**

Se deben observar las disposiciones legales aplicables del país correspondiente para desechar el producto y su embalaje.

### **DK** **Ansvarsfraskrivelse**

HEWI påtager sig intet ansvar for personskader eller materielle skader, der opstår eller er opstået som følge af ukorrekt installation, brug eller rengøring. Det gælder især, hvis advarsels- og sikkerhedsanvisningerne i denne vejledning ikke overholdes.

#### **Brugeroplysninger**

Sørg for, at produktet kun installeres, vedligeholdes og repareres af kvalificeret personale.

Efter installationen skal vejledningen udleveres til brugeren.

Installer/brug kun produktet:

- i original tilstand uden ændringer
- i fejlfri tilstand
- indendørs

Sørg for, at vægkonstruktionen i installationsområdet er jævn og har den tilstrækkelige bæreevne.

Brug kun originale reservedele og HEWI-materialer til fastgøring.

#### **Bortskaffelse**

Bortskaffelse af produktet og emballagen er underlagt de relevante nationale regler.

950.11.012

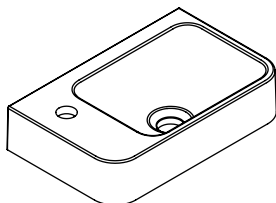

950.11.013

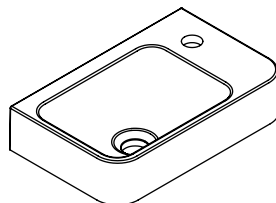

- (D)** Die statische Belastbarkeit der Waschtische wird gemäß der DIN EN 14688 mit **150 kg** erfüllt.
- (GB)** The washbasins' capacity for a static load of **150 kg** fulfills the requirements of EN 14688.
- (F)** La résistance statique de **150 kg** des lavabos est conforme à la norme EN 14688.
- (NL)** Aan de statische belastbaarheid van de wastafels wordt conform de EN 14688 met **150 kg** voldaan.
- (I)** Il carico die lavabi è di **150 kg**, come richiesto dalla norma EN 14688.
- (E)** Los lavabos cumplen la carga estática conforme a EN 14688 con **150 kg**.
- (PL)** Dopuszczalne obciążenie umywalki wynosi **150 kg** zgodnie z EN 14688.
- (DK)** Den statiske belastbarhed af håndvaske opfylder kravene i DIN EN 14688 med **150 kg**.

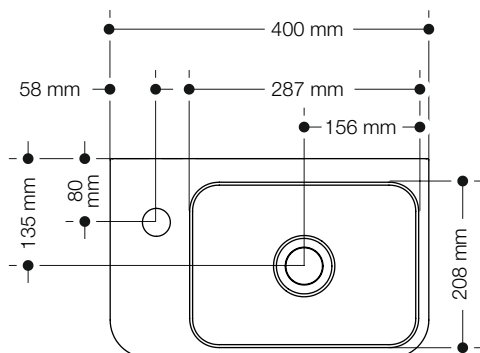

Benötigte Werkzeuge  
Tools required  
Outillage requis  
Benodigd gereedschap  
Attrezzi richiesti  
Herramientas requeridas  
Narzędzi koniecznych  
Nødvendigt værktøj



**(D)** Die Waschtische u. Konsolen sind für Stockschraubenbefestigung vorgesehen. (nicht im Lieferumfang enthalten)

**(GB)** The washbasins and consoles are intended for installation with hanger bolts. (not included)

**(F)** Les lavabos et consoles sont conçus pour être fixés à l'aide de vis à double filetage. (ne sont pas comprises dans la livraison)

**(NL)** De wastafels en consoles zijn ontworpen voor een bevestiging met ophangbouten. (niet in de levering inbegrepen)

**(I)** Per i lavabi e consolle è previsto il montaggio con viti prigioniere. (non sono fornite in dotazione)

**(E)** Los lavabos y consolas han sido concebidos para fijarse con tornillos de doble rosca. (no están incluidos en el volumen de suministro)

**(PL)** Do montażu należy użyć śrub z podwójnym gwintem. (śruby należy zamówić oddzielnie)

**(DK)** Håndvaske og konsoller er beregnet til montering med hængebolte. (medfølger ikke)

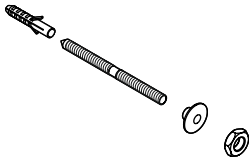

950.11.012

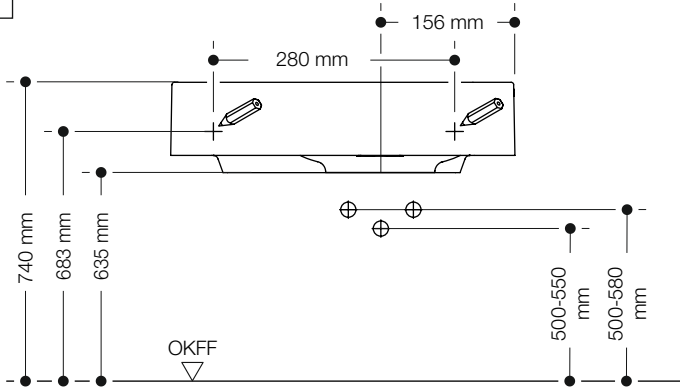

1

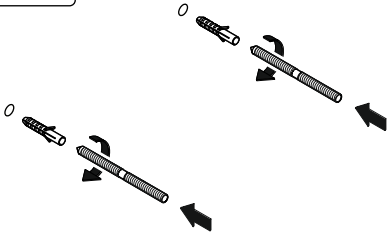

2

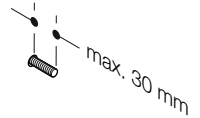

3

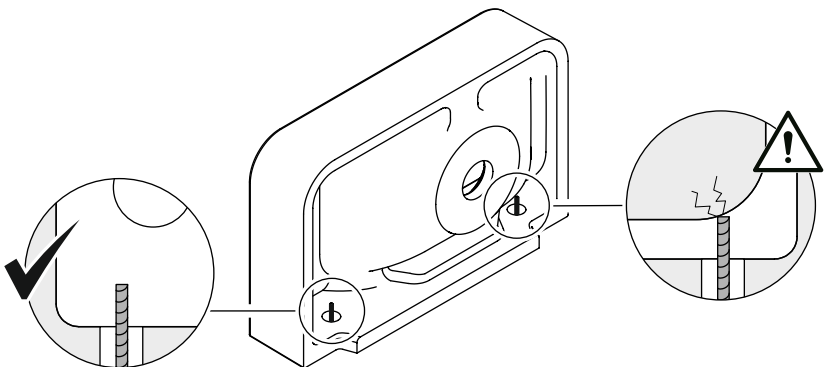

950.11.013

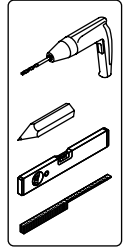
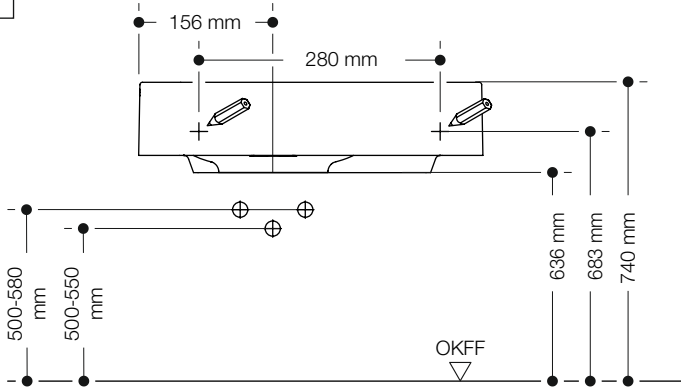

1

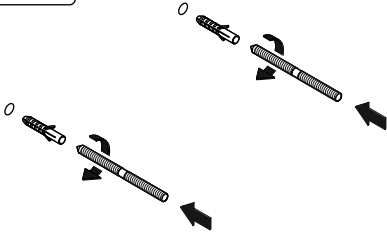

2

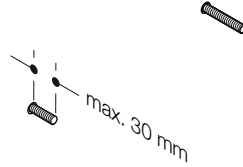

3

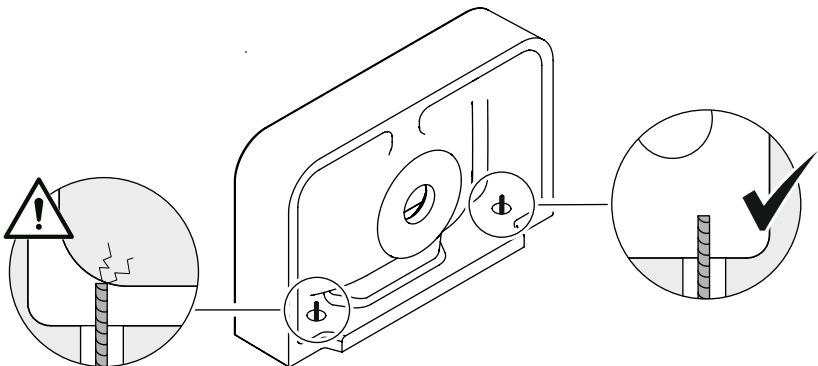

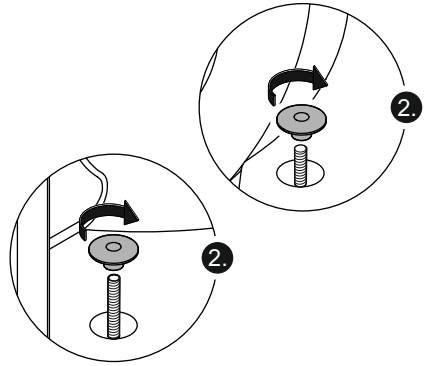
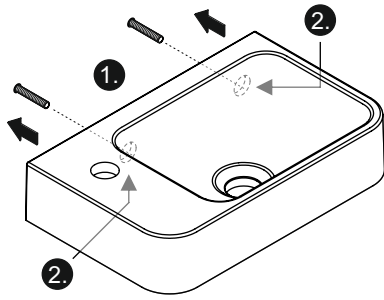

3

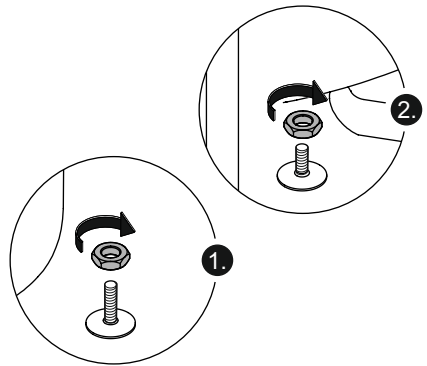
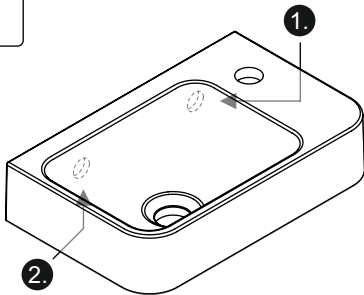
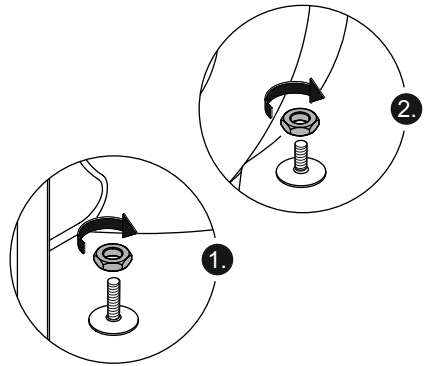
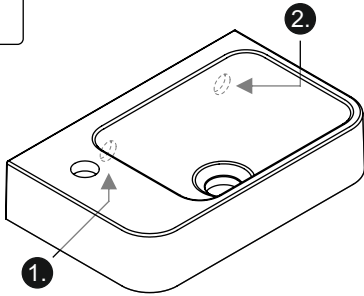

4



# HEWI

[www.hewi.com](http://www.hewi.com)

 GERMANY  
HEWI Heinrich Wilke GmbH  
Postfach 1260  
34442 Bad Arolsen  
Phone: +49 5691 82-0  
Fax: +49 5691 82-319  
[international@hewi.de](mailto:international@hewi.de)



M9500.42

2026/02