

Stützklappgriff 900  
mit Spül-/Funktionstaste (E-Ausführung)  
Hinged support rail 900  
with flush release/function button (model E)

# HEWI

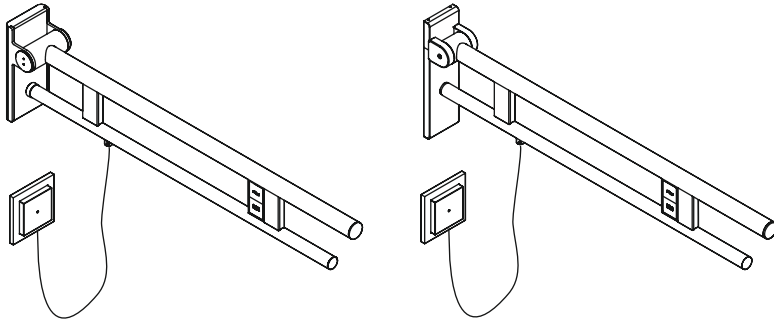

- Ⓓ Montage- und Gebrauchsanleitung
- ⒼⒷ Installation and operating instructions
- Ⓕ Notice de montage et mode d'emploi
- ⒼⓃ Installatie- en gebruikshandleiding
- Ⓘ Istruzioni di montaggio e per l'uso
- Ⓔ Instrucciones de instalación y funcionamiento
- Ⓐ Instrukcja montażu i obsługi
- ⒹⓀ Monterings- og brugsanvisning

CE  
UK  
CA



Reinigung und Pflege | Care and cleaning | Nettoyage et entretien  
Reiniging en onderhoud | Manutenzione e pulizia | Cuidado y limpieza  
Czyszczenie i pielęgnacja | Rengøring og pleje

---

<b>D</b>	HEWI Support	0049 5691 82-300 (D) 00 800 4394 4394 (A, CH Freecall Festnetz)
<b>GB</b>	HEWI support	0044 1634 258200 (UK) 0049 5691 82-0 (international)
<b>F</b>	Support HEWI	0033 472 83 09 09 (F) 00 800 4394 4394 (BE, LU, CH appel gratuit, poste fixe)
<b>NL</b>	HEWI support	00 800 4394 4394 (BE, LU, NL gratis, vaste lijn)
<b>I</b>	Supporto HEWI	0049 5691 82-0
<b>E</b>	Soporte HEWI	0049 5691 82-0
<b>PL</b>	Wsparcie HEWI	0048 22 330 0052
<b>DK</b>	HEWI support	0049 5691 82-0

Ⓓ	Anwenderinformation	4	Ⓘ	Informazioni per l'utente	5
	Produktinformation	7		Informazioni sul prodotto	7
	Montage	8		Montaggio	8
	Einlernen	12		Programmazione	13

ⒼⒷ	User information	4	Ⓔ	Información para el usuario	5
	Product information	7		Información sobre el	7
	Mounting	8		producto	
	Programming	12		Montaje	8
				Programación	13

Ⓕ	Information pour les utilisateurs	4	Ⓟ	Informacje użytkownika	6
	Information sur le produit	7		Informacja o produkcie	7
	Montage	8		Montaż	8
	Enregistrement	12		Programowanie	13

Ⓝ	Gebruikersinformatie	5	Ⓓ	Brugeroplysninger	6
	Productinformatie	7		Produkt information	7
	Montage	8		Montage	8
	Afregelen	2		Programmering	13

(D)

## Haftungsausschluss

Die Firma HEWI übernimmt keine Haftung für Personen- oder Sachschäden, die durch unsachgemäße Montage, Anwendung oder Reinigung, insbesondere unter Missachtung der in dieser Anleitung aufgeführten Warn- und Sicherheitshinweise entstehen oder entstanden sind.

## Sicherheitshinweise

- Montage- und Gebrauchsanleitung beachten.
- Bei Fragen, Problemen, Unklarheiten oder auftretenden Schäden: HEWI-Support kontaktieren.
- Sicherstellen, dass Produkt ausschließlich durch qualifiziertes Fachpersonal montiert, gewartet und repariert wird.
- Bei Annahme Produkt auf Schäden prüfen. Mängel sofort melden.
- Produkt ausschließlich montieren/verwenden:
  - gemäß Zweckbestimmung
  - im Originalzustand ohne Modifikationen
  - in einwandfreiem Zustand

## Entsorgung



Die Entsorgung von Produkt und Verpackung unterliegt den einschlägigen nationalen Vorschriften.

- Produkt nicht im Hausmüll entsorgen.
- Nach Ende der Lebensdauer ist das Produkt fachgerecht zu entsorgen.
- Verpackung sortenrein entsorgen.

Weitere Informationen zur Entsorgung erhalten Sie bei Ihrer kommunalen Stelle.

(GB)

## Exclusion of liability

HEWI accepts no liability whatsoever for damage to persons or property that occurs or has occurred as a result of improper mounting or maintenance, particularly if the safety instructions and other points to note listed are not or have not been observed in full. HEWI accepts no liability whatsoever for damage occurring from incorrect cleaning.

## Safety instructions

- Follow with the installation instructions and instructions for use.
- In case of questions, problems, uncertainties or if damage occurs, contact the HEWI support service.

- Ensure that the product is installed, maintained and repaired by qualified, skilled personnel only.
- Check the product for damage on acceptance. Report defects immediately.
- Install/use the product only:
  - in accordance with its intended purpose
  - in its original condition without modifications
  - in perfect condition

## Disposal



The disposal of both product and packaging is subject to the relevant national regulations.

- Do not dispose of the product with your household waste.
- After the end of its service life, the product must be disposed of properly.
- Sort packaging before disposal.

For further information contact your responsible local authorities.

(F)

## Exclusion de garantie

La société HEWI ne saurait être tenue responsable des dommages matériels ou blessures occasionnés par un montage ou une utilisation incorrect(e), tout particulièrement du fait du non-respect des avertissements et consignes de montage indiqués. Toute garantie pour des dommages dus à un nettoyage incorrect est exclue.

## Consignes de sécurité

- Respecter les consignes de montage et d'utilisation.
- En cas de questions, de problèmes, de doutes ou de dommages : contacter le service d'assistance HEWI.
- Veiller à ce que le produit soit exclusivement installé, entretenu et réparé par des techniciens qualifiés.
- Lors de la réception, vérifier si le produit ne présente pas de dommages. Signaler immédiatement d'éventuels dommages.
- Uniquement installer/utiliser le produit :
  - conformément à l'usage prévu
  - dans son état d'origine et sans modification
  - en parfait état de fonctionnement

## Élimination



Le produit et l'emballage doivent être éliminés conformément aux prescriptions nationales applicables.

- Ne pas jeter le produit dans les ordures ménagères.
- Au terme de sa durée de vie, le produit doit être éliminé de manière conforme.
- Jeter l'emballage en triant les matériaux.

Vous obtiendrez de plus amples informations auprès de votre administration communale.



## Uitsluiting van aansprakelijkheid

De firma HEWI is niet aansprakelijk voor persoonlijk letsel of materiele schade, die ontstaat of ontstaan is als gevolg van onjuiste montage of onjuist gebruik, met name door veronachtzaming van de vermelde waarschuwings- en montage-instructies. Een garantie voor schade die ontstaat door verkeerde behandeling is uitgesloten.

## Veiligheidsinformatie

- Montage- en gebruikshandleiding in acht nemen.
- Bij vragen, problemen, onduidelijkheden of optredende beschadigingen contact opnemen met HEWI support.
- Zorg ervoor dat het product uitsluitend door gekwalificeerd vakpersoneel gemonteerd, onderhouden en gerepareerd wordt.
- Bij ontvangst het product op schade controleren. Gebreken onmiddellijk melden.
- Product uitsluitend monteren/verwenden
  - conform beoogd doel
  - in originele toestand zonder modificaties
  - in perfecte toestand

## Afvalverwerking



De afvalverwijdering van producten en verpakkingen is onderworpen aan de geldende nationale voorschriften.

- Gooi het product niet bij het huisvuil.
- Aan het einde van de levensduur moet het product op de juiste wijze worden afgevoerd.
- Verpakking op soort weggooid.

Meer informatie over het afvoeren van afval is verkrijgbaar bij uw gemeente.



## Esclusione di responsabilità

La ditta HEWI declina qualsiasi responsabilità per danni a persone o cose dovuti a un montaggio e/o a un uso non corretto, in particolare alla mancata

osservanza delle avvertenze e norme di montaggio indicate. I danni dovuti a una pulizia inadeguata sono esclusi dalla garanzia.

## Indicazioni di sicurezza

- Attenersi alle istruzioni di montaggio e per l'uso.
- In caso di domande, problemi, dubbi o difetti del prodotto, rivolgersi al servizio assistenza HEWI.
- Assicurarsi che le operazioni di montaggio, manutenzione e riparazione siano riservate al personale qualificato.
- Al momento dell'accettazione, controllare l'integrità del prodotto. Segnalare subito eventuali difetti.
- Montare/utilizzare il prodotto solo alle seguenti condizioni:
  - nel rispetto della destinazione d'uso
  - nelle condizioni originali senza modifiche
  - in condizioni di perfetta integrità

## Smaltimento



Smaltire il prodotto e l'imballaggio nel rispetto delle norme di legge.

- Non smaltire il prodotto tra i rifiuti domestici.
- Al termina del ciclo di vita, smaltire il prodotto nel rispetto delle norme.
- Smaltire l'imballaggio secondo il materiale.

Per maggiori informazioni sullo smaltimento, rivolgersi al centro di raccolta comunale.



## Exención de responsabilidad

La empresa HEWI no acepta responsabilidad alguna por lesiones personales ni daños materiales que se produzcan debido a un montaje o uso inadecuado, y en especial, a la no observancia de las indicaciones de advertencia y de montaje mencionadas. Se excluye cualquier garantía por daños derivados de una limpieza inadecuada.

## Instrucciones de seguridad

- Observe las instrucciones de montaje y de uso.
- Si tiene preguntas o dudas o si se producen problemas o daños, póngase en contacto con el servicio de asistencia técnica de HEWI.
- Asegúrese de que los trabajos de montaje, mantenimiento y reparación del producto sean realizados únicamente por personal cualificado.
- Se debe comprobar que el producto no presente daños en el momento de su recepción. Informe in-

mediatamente de los defectos que pueda encontrar.

- El producto solo debe montarse/utilizarse:
  - de acuerdo con su uso previsto
  - sin modificar su estado original
  - en perfecto estado

## Eliminación



Se deben observar las disposiciones legales aplicables del país correspondiente para desechar el producto y su embalaje.

- No deseche el producto con la basura doméstica.
- Una vez finalizada la vida útil, el producto debe desecharse correctamente.
- Elimine el embalaje en el contenedor adecuado.

Póngase en contacto con el servicio municipal de eliminación de residuos para obtener más información.



## Wyłączenie odpowiedzialności

Firma HEWI nie ponosi odpowiedzialności za szkody osobowe lub rzeczowe spowodowane nieprawidłowym montażem lub użytkowaniem, w szczególności powstałe w związku z nieprzestrzeganiem wymienionych poniżej ostrzeżeń oraz wskazówek dotyczących montażu. Wykluczona jest także odpowiedzialność za szkody powstałe wskutek nieprawidłowego czyszczenia.

## Informacje dot. bezpieczeństwa

- Przestrzegać instrukcji montażu i stosowania.
- W razie pytań, problemów, niejasności albo wynikłych szkód kontaktować się z supportem HEWI.
- Upewnić się, czy produkt montuje, konserwuje i naprawia wyłącznie wykwalifikowany personel fachowy.
- Przy przyjęciu należy sprawdzić produkt pod kątem uszkodzeń.
- Natychmiast zgłosić braki.
- Produkt montować/stosować tylko:
  - zgodnie z przeznaczeniem
  - w oryginalnym stanie bez modyfikacji
  - w stanie bezusterkowym

## Utylizacja



Utylizacja produktu i opakowania podlega właściwym przepisom krajowym.

- Produktu nie usuwać z odpadami domowymi.

- Po zakończeniu okresu eksploatacji produkt należy zutylizować zgodnie z przepisami.
- Opakowanie zutylizować z uwzględnieniem rodzajów materiałów.

Dodatkowe informacje na temat utylizacji można uzyskać w swoim urzędzie gminy.



## Ansvarsfraskrivelse

HEWI påtager sig intet ansvar for personskader eller materielle skader, der opstår eller er opstået som følge af forkert installation, anvendelse eller rengøring. Det gælder især, hvis advarsels- og sikkerhedsanvisningerne i denne vejledning ikke overholdes.

## Sikkerhedsanvisninger

Denne vejledning er beregnet til kvalificeret faglært personale og brugeren af det installerede produkt. Efter installationen skal vejledningen udleveres til brugeren.

- Overhold monterings- og betjeningsvejledningen.
- Ved spørgsmål, problemer, tvivlstilfælde eller opståede skader: kontakt HEWI support.
- Sørg for, at produktet kun installeres, vedligeholdes og reparerer af kvalificeret personale.
- Kontroller produktet for skader ved modtagelsen. Mangler skal straks meddeles.
- Installer/brug kun produktet:
  - til det tilsigtede formål
  - i original tilstand uden ændringer
  - i fejlfri tilstand

## Bortskaffelse



Bortskaffelse af produktet og emballagen er underlagt de relevante nationale regler.

- Bortskaf ikke produktet med husholdningsaffaldet.
- Ved afslutningen af dets levetid skal produktet bortskaffes korrekt.
- Bortskaf emballagen sorteret efter materialetype.

Yderligere oplysninger om bortskaffelse fås hos de kommunale myndigheder.

**A**

900.50.12...  
900.50.13...  
900.50.14...

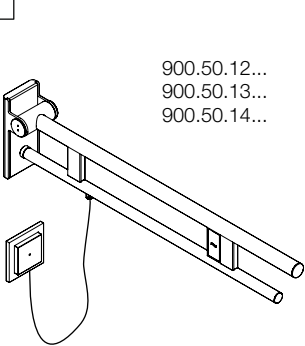

**CE**  
**UK**  
**CA**

**B**

900.50.19...  
900.50.20...

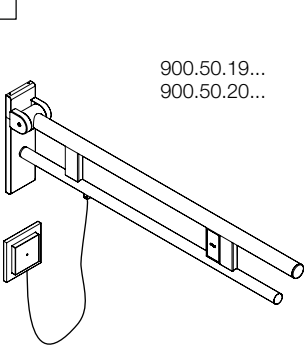

**CE**  
**UK**  
**CA**

**A**

900.50.15...

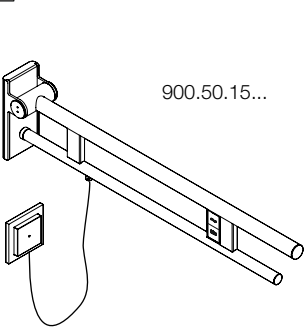

**CE**  
**UK**  
**CA**

**B**

900.50.21...

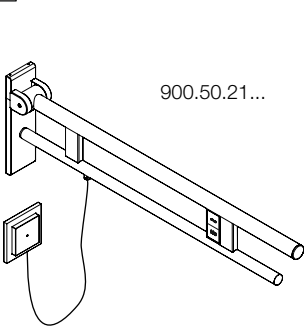

**CE**  
**UK**  
**CA**

**Montagehinweis | Mounting information | Conseil de montage | Montage aanwijzing  
 Indicazioni per il montaggio | Instrucciones de montaje | Wskazówka dotycząca montażu  
 Oplysninger om monterig**

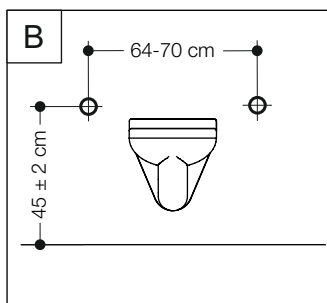
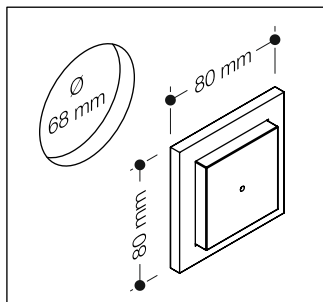
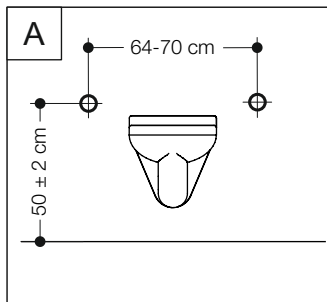

<p>Schutzkleinspannung max.   Protective low voltage max.   Basse tension de protection max.   Veiligheidsspanning max.   Bassa tensione massima Tensión baja de protec-ción máx.   Napięcie małe maks.   Beskyttende lavspænding maks.</p>	<p>25 V AC / 42 V DC</p> <p>Transformator   transformer                  transformateur   transformator                  trasformatore   transformador                  transformator   transformer</p>
<p>Schaltspannung max.   Switching voltage max.   Tension de commutation max.   Schakelspanning max.   Tensione di commutazione massima Tensión de corte máx.   Napięcie przełączania maks.   Kontaktspænding maks.</p>	<p>42 V</p>
<p>Schaltstrom max.   Switching current max.   Courant de commutation max.   Schakelstroom max.   Corrente di commutazione massima Corriente de conmutación máx.   Prąd przełączania maks.   Kontaktstrøm maks.</p>	<p>100 mA</p>

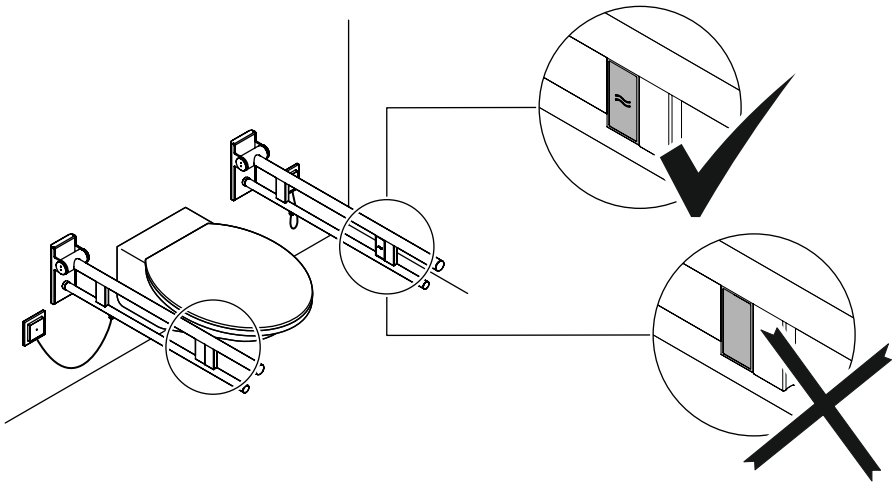

**WARNING!**

**Verletzungsgefahr durch Stromschlag**

Produkt nur von Elektro-Fachkräften anschließen lassen.

Vor der Installation spannungsfrei schalten.



**WARNING!**

**Risk of injury from electric shock**

Have product connected by a qualified electrician.

Disconnect from power supply before installing.



**AVERTISSEMENT!**

**Risque de blessure par choc électrique**

Ce produit peut uniquement être raccordé par un électricien.

Mettre hors tension avant l'installation.



**WAARSCHUWING!**

**Gevaar voor letsel door elektrische schok**

Het product alleen door gekwalificeerde vakmannen laten aansluiten.

Vóór de installatie spanningsvrij schakelen.



**AVVERTENZA!**

**Rischio di lesioni da scossa elettrica**

L'installazione deve essere eseguita da personale specializzato in elettrotecnica.

Prima dell'installazione togliere la tensione.



**ADVERTENCIA!**

**Peligro de lesiones por descarga eléctrica**

El producto solo debe ser conectado por un electricista cualificado.

Desconecte la alimentación antes de la instalación.



**OSTRZEŻENIE!**

**Ryzyko odniesienia obrażeń w wyniku porażenia prądem**

Podłączanie produktu zlecać wyłącznie elektrykom.

Przed instalacją odłączyć od napięcia.



**ADVARSEL!**

**Fare for personskader på grunn av elektrisk stot**

Få produktet tilkoblet kun av kvalifiserte elektrikere.

Slå av strømmen før installasjon.

**Montagehinweis | Mounting information | Conseil de montage | Montage aanwijzing  
 Indicazioni per il montaggio | Instrucciones de montaje | Wskazówka dotycząca montażu  
 Oplysninger om monterng**

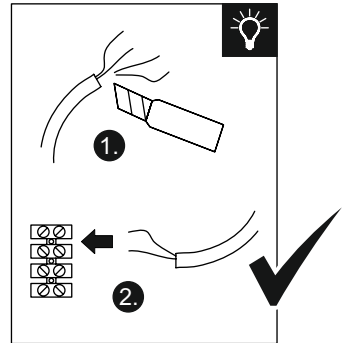
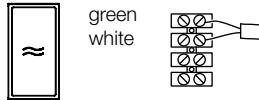
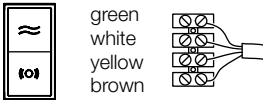
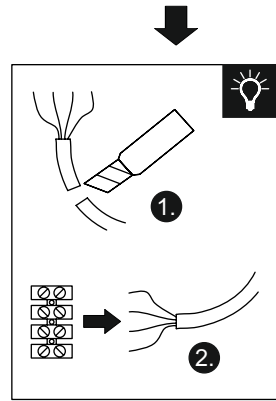
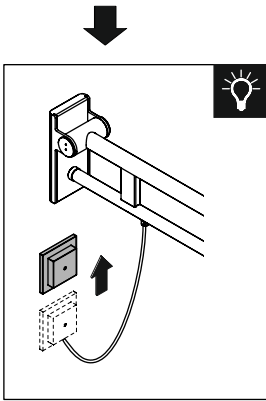
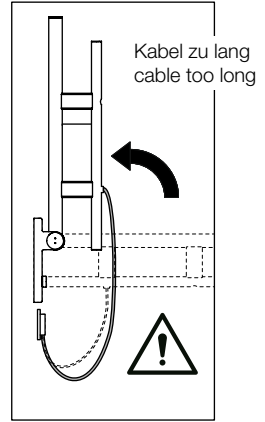
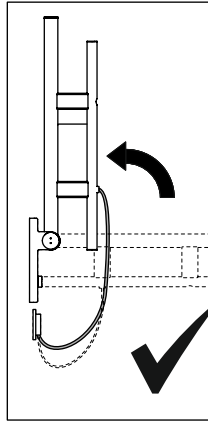
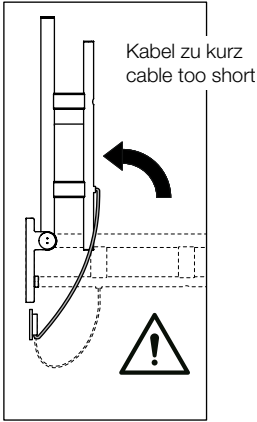

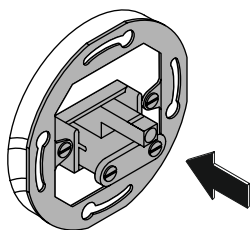

1

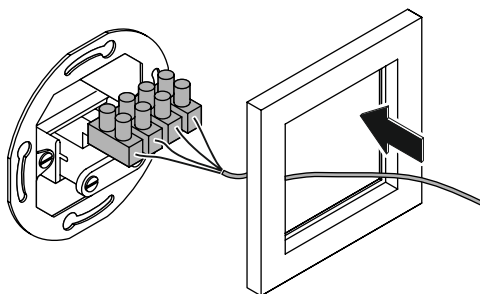

2

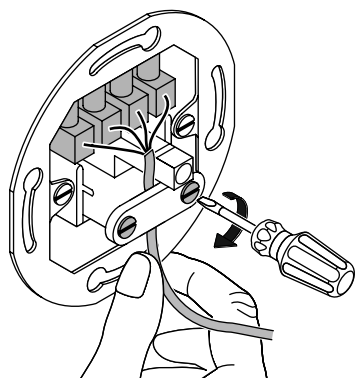

3

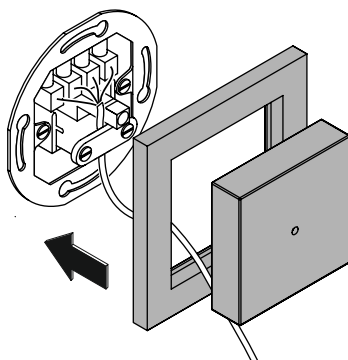

4

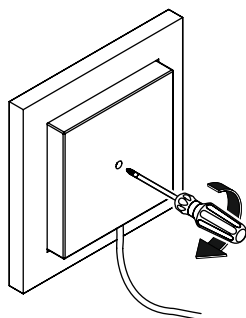

5

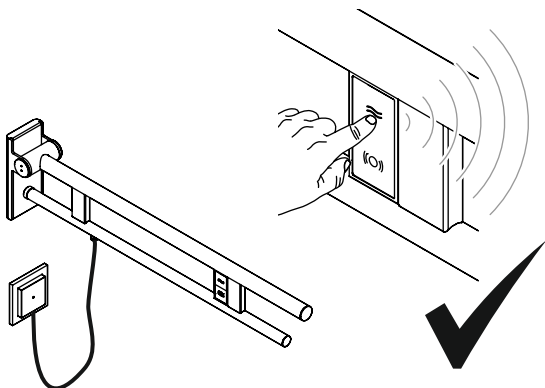

6

(D)



**Siehe Anleitung des  
Spülkastenherstellers**

**HINWEIS:** Linker und/oder rechter HEWI Stützklappgriff an Spülkastensteuerung einlernbar.

- Eine Spülkastensteuerung maximal 2 HEWI Stützklappgriffen zuordnen.
- Vor dem Einlernen der Spülkastensteuerung Betätigungsplatte der WC-Spülung entfernen.
- Taster in der Spülkastensteuerung und Taste (WC-Spülung) am HEWI Stützklappgriff drücken.

Gleicher Ablauf für den zweiten Stützklappgriff.

**Maßnahmen bei fehlerhaftem Einlernen**

- Stromversorgung überprüfen (Polung und Spannung der Batterien).
- Empfängereinstellungen löschen.
- Stützklappgriffe nach Anleitung an Spülkastensteuerung anlernen.

(F)



**Voir les instructions du fabri-  
cant du réservoir de chasse**

**AVIS :** Barre d'appui relevable HEWI gauche et/ou droite programmable au niveau de la commande du réservoir de chasse d'eau.

- Ne pas affecter de commande de réservoir de chasse à plus de 2 barres d'appui relevables HEWI.
- Avant d'enregistrer la commande du réservoir de chasse, retirer la plaque de commande de la chasse d'eau.
- Appuyez sur le bouton dans la commande du réservoir de chasse et sur la touche (chasse d'eau) sur la barre d'appui relevable HEWI.

Même procédé pour la deuxième barre d'appui.

**En cas d'erreur d'enregistrement**

- Vérifier l'alimentation (polarité et tension des piles).
- Effacer les paramètres du récepteur en suivant les consignes.
- Programmer les barres d'appui relevables au niveau de la commande du réservoir de chasse d'eau selon les instructions.

(GB)



**See cistern manufacturer's  
instructions**

**NOTICE:** Left and/or right-hand HEWI hinged support rail can be taught-in (programmed) at the cistern control.

- Allocate one cistern control for a maximum of 2 HEWI hinged support rails.
- Remove toilet flush operating panel prior to programming cistern control.
- Push button on cistern control and button (toilet flush) on HEWI hinged support rail.

Same procedure for second HEWI hinged support rail.

**In case of incorrect programming**

- Check power supply (correct connection and voltage of batteries).
- Delete receiver settings.
- Teach-in the hinged support rails at the cistern control according to the instructions.

(NL)



**Zie handleiding van de  
stortbakfabrikant**

**LET OP:** Linker en/of rechter HEWI opklapbare steun aan spoelbakbesturing aanleerbaar.

- Aan een stortbakbesturing maximaal 2 HEWI opklapbare steunen toewijzen.
- Voor het afregelen van de stortbakbesturing de bedieningsplaat van de WC-spoeling verwijderen.
- Druk op de knop in de stortbakbesturing en op de toets (WC-spoeling) op de HEWI opklapbare steun.

Dezelfde werkwijze voor de tweede steun.

**Maatregelen bij onjuist afregelen**

- Stroomvoorziening controleren (polariteit en spanning van de batterijen).
- Ontvangerinstellingen verwijderen.
- Opklapbare steunen aan spoelbak volgens handleiding aanleren.

I



### **Consultare le istruzioni del produttore dello sciacquone**

**AVVISO:** Impugnatura ribaltabile HEWI sinistra e/o destra pro-grammabile sul comando della cassetta di scarico.

- Il comando per uno sciacquone può essere programmato per un massimo di 2 impugnature HEWI.
- Prima di programmare il comando dello sciacquone, rimuovere la placca di azionamento.
- Premere il tasto sullo sciacquone e il pulsante (risciacquo WC) sull'impugnatura HEWI.

Ripetere l'operazione per la programmazione della seconda impugnatura ribaltabile.

### **In caso di programmazione errata**

- Controllare l'alimentazione (polarizzazione e tensione delle batterie).
- Cancellare le impostazioni di ricezio.
- Programmazione delle impugnature ribaltabili secondo le istruzioni.

PL



### **Patrz instrukcja producenta spłuczki**

**NOTYFIKACJA:** Zaprogramowanie funkcji spłukiwania jest możliwe na lewym i/lub prawym uchwycie ściennym.

- Do jednej spłuczki można podpiąć maks. dwa uchwyty ścienne HEWI
- Przed zaprogramowaniem spłukiwania należy zdjąć obudowę przycisku spłukującego
- Wcisnąć przycisk w spłuczce i przycisk spłukiwania HEWI.

Tą samą czynność powtórzyć na drugim uchwycie.

### **Czynności sprawdzające w przypadku nieprawidłowego podłączenia**

- Sprawdzić podłączenie do prądu i rodzaj baterii.
- Wykasować ustawienia początkowe.
- Przy programowaniu funkcji spłukiwania należy postępować zgodnie z instrukcją.

E



### **Vease instrucciones del fabricante de la cisterna**

**AVISO:** El control de la cisterna puede programarse en el asa abatible derecha o izquierda HEWI.

- Asignar a un control de la cisterna máximo dos asas abatibles HEWI.
- Antes de programar el control de la cisterna, retire el pulsador de la descarga de agua del inodoro.
- Pulse el pulsador del control de la cisterna y la tecla (descarga de agua del inodoro) en el asa abatible HEWI.

El mismo procedimiento para la segunda asa abatible HEWI.

### **Medidas en caso de programación errónea**

- Comprobar el suministro eléctrico (polarización y tensión de las baterías).
- Borrar los ajustes del receptor.
- Programar el control de la cisterna en el asa abatible según las instrucciones.

DK



### **Se cisterneproducentens anvisninger**

**BEMÆRK:** Venstre og/eller højre HEWI klapbare støttegreb kan programmeres på cisternestyringen.

- Der må højst allokeres 2 HEWI klapbare støttegreb til en cisternestyring.
- Fjern betjeningspanelet til toiletskyl inden cisternestyringen programmeres.

- Tryk på knappen på cisternestyringen og på den knap (toiletskyl) på det klapbare støttegreb.

Samme procedure for det andet støttegreb.

### **Foranstaltninger ved forkert programmering**

- Kontroller strømforsyningen (korrekt tilslutning og spænding på batterier).
- Slet modtagerindstillinger.
- Programmer de klapbare støttegreb på cisternestyringen i henhold til vejledningen.





# HEWI



GERMANY

HEWI Heinrich Wilke GmbH

Prof.-Bier-Straße 1-5

D-34442 Bad Arolsen

Phone: +49 5691 82-0

Fax: +49 5691 82-319

international@hewi.de

[www.hewi.com](http://www.hewi.com)

UNITED KINGDOM

HEWI (UK) Limited

Holm Oak Barn, Beluncle Halt

Stoke Road, Hoo

Rochester, Kent ME3 9NT

info@hewi.co.uk



M9000.20

2025/02