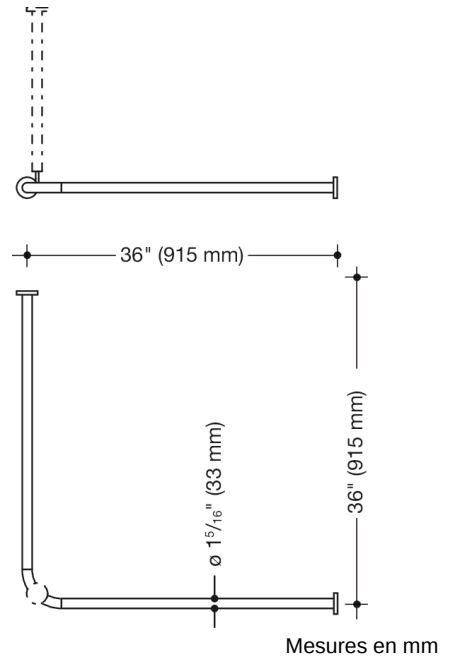



Photo similaire



### Propriétés

Tringle à rideau (États-Unis) de la série 801

- barres disposées horizontalement, assemblées en angle droit avec anneaux pour rideau
- sert à fixer un rideau de douche
- avec noyau en aluminium
- fixation par rosaces au mur et au plafond, montage au plafond nécessaire
- avec 20 anneaux pour rideau
- entraxe 36 pouces x 36 pouces (915 x 915 mm), diamètre des barres 1 5/16 pouces (33 mm), diamètre de la rosace 2 3/4 pouces (70 mm)
- peut être raccourci par le client aux extrémités de la rosace jusqu'à 8 11/16 pouces (220 mm)
- en polyamide de haute qualité dans les couleurs HEWI 99 (blanc pur), 95 (gris souris), 92 (gris anthracite), 90 (noir foncé), 86 (sable), 84 (umbra) et 33 (rouge rubis)

### Couleurs / Surfaces

	99 (blanc pur)
	95 (gris souris)
	92 (gris anthracite)
	90 (noir foncé)

	86 (sable)
	84 (umbra)
	33 (rouge rubis)